

1과목 : 교통계획

1. **통행수요를 예측하기 위한 비집계모형(disaggregate model)의 장점이 아닌 것은?**
  - ① 존 단위로 집계된 가구면접 O-D 자료를 이용하여 평균값을 예측하는데 유용하다.
  - ② 집계모형에서 다루기 어려운 비선형관계를 나타낼 수 있다.
  - ③ 효율적으로 점검하고 수정할 수 있다.
  - ④ 개인 통행행태 자료를 더욱 신속하게 평가하고 분석할 수 있다.
2. **다음 중 교통투자사업의 수익성이 있다고 판단할 수 있는 내부수익률(IRR)의 조건은?**
  - ① 초기연도 수익률 < 10%
  - ② 초기연도 수익률 > 10%
  - ③ 사용된 할인률(r) < IRR
  - ④ 사용된 할인률(r) > IRR
3. **수요곡선이 통행비중 증가에 따라 직선으로 감소하는 어떤 교통시설에 대한 개선 사업이 시행되었다. 개선 이전의 통행비용을 C<sub>1</sub>, 개선후의 통행비용을 C<sub>2</sub>, 개선 이전의 통행량을 Q<sub>1</sub>, 개선 후의 통행량을 Q<sub>2</sub>라고 할 때, 시설 개선으로 발생된 소비자잉여 측면의 편익은?**
  - ①  $\frac{(C_1 + C_2)}{2} (Q_1 + Q_2)$
  - ②  $\frac{(Q_1 + Q_2)}{2} (C_1 - C_2)$
  - ③  $C_1 Q_1 - C_2 - Q_2$
  - ④  $\frac{1}{2} (C_1 Q_2 - C_2 Q_1)$
4. **지하철 요금이 1,200원일 때 승객수요는 8,000명이다. 수요탄력성이 -1.5일 때, 지하철 요금이 1,300원으로 인상되는 경우의 수요는 얼마인가?**
  - ① 4,500명
  - ② 5,500명
  - ③ 6,000명
  - ④ 7,000명
5. **교통수요 추정방법 중 직접수요추정 모형(Direct demand model)에 해당하지 않는 것은?**
  - ① Wilson 모형
  - ② McLynn 모형
  - ③ Kraft-SARC 모형
  - ④ Baumol-Quandt 모형
6. **기준에 버스전용차로로 운영하는 구간을 버스를 포함하는 다인승 차로(HOV lane)로 전환 시 나타날 수 있는 변화가 아닌 것은?**
  - ① 기존 버스노선의 승객 증가
  - ② 기존 버스노선 운행 효율성 감소
  - ③ 다인승 차로 주변 도로 정체 완화
  - ④ 다인승 차량 승객의 통행시간 감소
7. **지능형 교통체계(ITS)의 목적으로 적합하지 않은 것은?**
  - ① 교통 소통 향상
  - ② 교통 정보 제공
  - ③ 교통 안전 증진
  - ④ 도시 개발 촉진

8. **통행배분(Trip Assignment)을 위하여 사용되는 자료로 가장 거리가 먼 것은?**
  - ① 도로 구간별 건설비
  - ② 도로 구간별 통행시간
  - ③ 도로 구간별 도로용량
  - ④ 기·종점 통행량
9. **폐쇄선 설정 시 고려할 사항으로 옳지 않은 것은?**
  - ① 폐쇄선을 가급적 행정구역 경계선과 일치시킨다.
  - ② 주변에 동이 위치하면 폐쇄선 내에 포함하도록 한다.
  - ③ 폐쇄선을 횡단하는 도로나 철도가 가급적 최소가 되게 한다.
  - ④ 도시 주변에 인접한 위성도시나 장래 도시화 지역은 가급적 폐쇄선 내에 포함시키지 않는다.
10. **도로의 규모별 구분 중 광로 3류의 최소 폭원기준으로 옳은 것은?**
  - ① 25m이상
  - ② 30m이상
  - ③ 40m이상
  - ④ 50m이상

11. **아래의 정의에 해당하는 것은?**

- 주어진 도로 조건에서 15분 동안 무리 없이 최대 통과할 수 있는 승용차 교통량을 1시간 단위로 환산한 값

- 주어진 시간 동안, 주어진 도로 및 교통의 통제 조건하에서 도로의 일정 구간 도는 지점을 차량이 통행하리라 기대되는 시간당 최대 교통량

- ① 도로 용량
  - ② 1시간 환산 교통량
  - ③ 승용차 환산 교통량
  - ④ 최대 서비스 교통량
12. **총 300부의 설문지를 배포하여 주소불명으로 5분가 되돌아 왔으며 그 외 응답자수는 286부가 회수되었고, 여기서 분석에 사용된 응답자는 147부였다면 유효응답률은?**
    - ① 약 49.0%
    - ② 약 51.4%
    - ③ 약 70.0%
    - ④ 약 95.3%
  13. **개인 통행실태조사의 원칙으로 옳지 않은 것은?**
    - ① 조사대상은 조사시점 현재 대한민국에 상주하는 만 5세 이상의 내·외국인으로 한다.
    - ② 조사방법은 조사원이 직접 가구를 방문하여 조사하는 가구방문조사를 원칙으로 한다.
    - ③ 조사를 통해 회수된 설문지 수량이 유효표본수에 미치지 못하거나, 지역적으로 편중되어 있을 경우에는 보완조사를 실시하여야 한다.
    - ④ 표본수가 결정되면 응모추출법으로 표본을 추출한다.
  14. **아래 [상황]에서 직장인 B가 하루 동안 발생시킨 목적 통행수는?**

직장인 B는 집을 출발해서 택시를 타고 전철역까지 가서 전철을 타고 직장주변에서 내린 후 도보로 직장에 도착하였다. 일과를 마친 후 직장동료인 C의 승용차를 타고 그와 함께 식사를 한 후 택시를 타고 쇼핑몰에 가서 물건을 산 후 버스를 타고 귀가하였다.



29. 차량 속도가 50km/h, 교차로 폭이 20m인 도로에서의 적정 황색 시간은? (단, 차량의 감속도: 4.5sec<sup>2</sup>, 차량길이: 5m, 운전자 반응시간: 1.5초)
- ① 약 4.84초                      ② 약 5.84초
  - ③ 약 8.05초                      ④ 약 9.05초

30. 아래 그림과 같이 교차로의 각 방향별 교통통제를 하고자 할 때, 최소 신호 현시 수는 얼마인가? (단, 비보호 좌회전은 없는 것으로 한다.)(문제 오류로 그림이 없습니다. 정확한 내용을 아시는분께서는 자유게시판 또는 관리자 메일로 그림 전송 부탁드립니다. 정답은 2번입니다.)
- ① 2현시                              ② 3현시
  - ③ 4현시                              ④ 6현시

31. 지체를 최소로 하는 주기를 구하는 Webster 공식에 대한 설명으로 옳은 것은?

$$C_0 = (1.5L + 5) / (1 - \sum_{i=1}^n Y_i)$$

- ① L은 주기에서 총 유효녹색시간을 뺀 값이다.
- ② Y<sub>i</sub>는 i현시 때 주 이동류의 교통용량/교통수이다.
- ③ 임계V/C비가 0.90이상이면 C<sub>0</sub>=L/(1-ΣY<sub>i</sub>)이다.
- ④ 최적주기 부근인 0.75C<sub>0</sub>~1.5C<sub>0</sub>범위에서 지체는 크게 증가한다.

32. 차량의 회전저항(rolling resistance)에 관한 설명으로 옳지 않은 것은?
- ① 중량이 감소할수록 작다.
  - ② 주행속도가 증가할수록 작다.
  - ③ 도로의 상태가 나쁠수록 크다.
  - ④ 회전저항이 증가할 에너지 손실도 많아진다.

33. 연속교통류의 교통량, 속도, 밀도의 관계식에서 사용되는 속도의 종류는?
- ① 설계속도                          ② 지점속도
  - ③ 공간평균 속도                      ④ 시간평균속도

34. 완전 감응 신호기(Full-actuated signal)의 기본 운영방식에 대한 설명이 틀린 것은?
- ① 모든 접근로에 검지기를 설치한다.
  - ② 어느 도로에도 콜(Call)이 없으면 현재의 현시가 그대로 지속된다.
  - ③ 일반적으로 부도로 교통량이 주도로 교통량의 20%보다 적을 때 사용한다.
  - ④ 각 현시 끝에는 정해진 황색신호가 따른다.

35. 90km/h의 속도로 주행하는 차량의 최소 정지거리는 약 얼마인가? (단, 평지이며 타이어-노면의 마찰계수는 0.4, 운전자 반응시간은 1.5초이다.)
- ① 86.4m                              ② 98.2m
  - ③ 110.4m                              ④ 117.2m

36. 다음 설명에 해당하는 교통류 모형은?

자극-반응의 관계로부터 나온 것으로서, 뒤따르는 운전자는 시간 t일 때의 자극의 크기에 비례하여 가속 혹은 감속을 하되 그 반응시간은 T만큼 지체시간을 갖는다.

- ① 추종이론                              ② 충격파이론
- ③ 가속소음이론                          ④ 대기행렬이론

37. Greenshield 모형을 따르는 교통류의 특성에 대한 설명으로 옳은 것은?
- ① 임의의 교통류율에 대응하는 밀도는 하나만 존재한다.
  - ② 임의의 교통류율에 대응하는 속도는 하나만 존재한다.
  - ③ 임의의 속도에 대응하는 밀도는 하나만 존재한다.
  - ④ 강제류에서 밀도가 높으면 교통류율은 커진다.

38. 도로의 한 지점에서 차량의 도착 분포가 평균 6대/분의 포아송 분포를 따른다고 할 때, 연속된 두 차량 간의 차두시간(Headway)이 20초보다 길 확률은?
- ① 약 0.034                              ② 약 0.104
  - ③ 약 0.135                              ④ 약 0.865

39. 시공도(Time-space diagram) 작성에 필요하지 않은 것은?
- ① 차로수                                  ② 연속 진행속도
  - ③ 교차로간의 거리                      ④ 신호주기 및 현시 길이

40. 대기행렬이론에서 서비스를 기다리는 평균차량대수를 나타내는 평균대기행렬 길이 (E(m))산정식으로 옳은 것은? (단, λ는 평균도착률, μ는 평균서비스율이다.)

①  $E(m) = \frac{\lambda}{\mu - \lambda}$                       ②  $E(m) = \frac{\lambda}{\mu(\mu - \lambda)}$

③  $E(m) = \frac{\lambda^2}{\mu(\mu - \lambda)}$                       ④  $E(m) = \frac{1}{\mu - \lambda}$

3과목 : 교통시설

41. 아래의 내용에서 ㉠과 ㉡에 들어갈 말로 모두 옳은 것은?

도로에는 도로교통법에 따라 자동차의 종류 등에 따른 전용차로를 설치할 수 있다. 이 경우 간선 급행버스체계 전용차로의 차로폭은 ㉠ 이상으로 하되, 정류장의 앞지르기차로 등부득이한 경우에는 ㉡ 이상으로 할 수 있다.

- ① ㉠ 3.50m, ㉡ 3.00m                      ② ㉠ 3.50m, ㉡ 3.25m
- ③ ㉠ 3.25m, ㉡ 2.75m                      ④ ㉠ 3.25m, ㉡ 3.00m

42. 도로구조물 중 교량의 설계 시 고려사항으로 가장 거리가 먼 것은?
- ① 내진성                                  ② 설계하중
  - ③ 내풍안전성                              ④ 설계책임자

43. 설계기준자동차의 종류별 제원 중 대형자동차의 길이는?
- ① 4.7m                                      ② 6.0m

- ③ 13.0m                      ④ 16.7m

44. 아래의 설명에 해당하는 것은?

운전자가 예측하지 못했던 장애물이나 교통정보를 인식하고 그 위험성을 판단하여 적절한 주행경로를 선정하며 안전하게 그 지역을 통과할 수 있게 하기 위해 필요한 거리로, 판단시 거라고도 한다.

- ① 정지시거                      ② 앞지르기시거
- ③ 피주시거                      ④ 가각시거

45. 과속방지시설에 대한 설명이 틀린 것은?

- ① 저속 주행을 유도하기 위한 교통정온화기법에 해당한다.
- ② 차량의 통행 속도를 30km/h 이하로 제한할 필요가 있는 도로에 설치한다.
- ③ 과속방지턱은 필요하다고 판단되는 장소에 최소로 설치한다.
- ④ 높은 노면마찰계수로 인해 노면 포장과 다른 재료로 설치하는 것을 원칙으로 한다.

46. 도로의 선형설계 시 고려할 사항으로 틀린 것은?

- ① 평면선형과 종단선형은 가급적 별개로 설계한다.
- ② 운전자의 시각 및 심리적 측면에서 보아 양호한 것이어야 한다.
- ③ 도로 환경 및 주위 경관과의 조화와 융합이 이루어져야 한다.
- ④ 자동차의 주행역학적인 측면에서 안전하고 쾌적하며, 운행 경비 측면에서 경제성을 갖추도록 한다.

47. 고속국도에 버스정류장을 설치하는 경우, 정류장의 형태 및 설계속도에 따른 버스정류장의 최소 길이 기준이 바르게 연결된 것은?

- ① 직접식-120km/h-470m    ② 평행식-120km/h-540m
- ③ 직접식-100km/h-430m    ④ 평행식-100km/h-530m

48. 평면교차로 간의 최소 간격을 결정하는데 고려하여야 하는 사항이 아닌 것은?

- ① 교차로 통과속도
- ② 차로 변경에 필요한 길이
- ③ 회전차로의 이에 따른 제약
- ④ 다음 평면교차로에 대한 인지성 확보

49. 공동구에 관한 설명이 틀린 것은?

- ① 도시 미관에 도움이 된다.
- ② 원활한 교통 소통에 기여한다.
- ③ 지하매설물 정용 공사에 따른 반복적인 노면 굴착을 최소화한다.
- ④ 정용 단면에 대한 지하매설물의 수용용량을 축소시켜 주어, 지하매설물 정비를 위한 업무량 감소 및 효율화에 기여한다.

50. 도로의 계획 목표연도와 관련하여 아래의 ( )에 들어갈 말로 옳은 것은?

도로의 계획목표연도는 공용개시 계획연도를 기준으로 ( )이내로 정하되, 도로의 종류, 교통량 예측의 신뢰성, 투자의 효율성 등을 고려해야 한다.

- ① 20년                              ② 15년
- ③ 10년                              ④ 5년

51. 비상주차대의 설치 기준으로 틀린 것은?

- ① 고속국도에서의 설치간격은 750m를 표준으로 한다.
- ② 도시고속국도, 주간선도의 우측 길어깨의 폭원이 3.0m미만일 경우에는 계획교통량이 적은 경우를 제외하고 비상주차대를 설치해야 한다.
- ③ 비상주차대의 설치 간격 결정 시 고장차가 그대로의 상태로 주행할 수 있을 것인가 또는 인력으로 밀어 대피시킬 것인가를 감안하여 가능한 거리를 판단해야 한다.
- ④ 표준형 비상주차대의 폭은 3.0m로 한다.

52. 도로에 설치하는 중앙분리대의 최소 폭 기준으로 옳은 것은? (단, 도시지역이고 설계속도 100km/h이상인 경우)

- ① 1.5m                              ② 2.0m
- ③ 2.5m                              ④ 3.0m

53. 도로의 시거에 관한 설명으로 옳은 것은?

- ① 시거는 차로 중심선을 따라 측정된 거리다.
- ② 앞지르기시거는 운전자의 눈높이 1.5m, 반대편차로의 차량 높이 1.8m를 기준으로 한다.
- ③ 일반적으로 피주시거가 정지시거보다 짧다.
- ④ 일반적으로 정지시거가 앞지르기시거보다 길다.

54. 횡단보도육교의 구조 기준이 틀린 것은?

- ① 난간의 높이는 1m이상, 폭은 0.1m이상이어야 한다.
- ② 계단인 경우 경사도는 30%(높이/밀변) 이하이어야 한다.
- ③ 보도육교의 높이가 3.0m를 초과할 경우 계단참을 설치해야 한다.
- ④ 단 높이와 단 너비의 표준은 각각 15cm, 30cm이다.

55. 어느 시외버스 터미널의 침두시간의 버스 출발 횟수가 100대/시, 승차대당 발차능력이 20분 당 1대일 때 필요한 승차대 수는?

- ① 100개소                              ② 88개소
- ③ 66개소                              ④ 34개소

56. 회전교차로(Roundabout)에 관한 설명이 틀린 것은/

- ① 회전교차로의 진입차량이 회전차량 보다 통행우선권을 가진다.
- ② 일반적인 평면교차로에 비해 상충 횟수가 적다.
- ③ 교차로 중앙에 원형 교통섬을 두고 평면교차로를 통과하는 자동차가 원형교통섬을 우회하여 교차로를 통과한다.
- ④ 신호교차로에 비해 유지관리의 부담이 적다.

57. 아래 그림과 같이 +3%의 경사와 -3%경사인 두 지점 사이에 500m 길이의 종단곡선을 설치한 경우, 종단경사 변화량에 대한 종단곡선의 길이의 비는?(문제 복원 오류로 그림이 없습니다. 정확한 그림 내용을 아시는분께서는 자유게시판에 등록 부탁드립니다. 정답은 2번 입니다.)

- ① 97.2m/%                              ② 83.3m/%

- ③ 62.7m/%      ④ 50.4m/%

58. 도로의 기능별 구분에 상응하는 도로법에 따른 도로의 종류가 잘못 연결된 것은?

- ① 주간선도로-고속국도      ② 보조간선도로-일반국도
- ③ 집산도로-지방도      ④ 국지도로-시도

59. 입체교차로 시설 중 불완전 클로버형 입체교차로의 형식으로 옳은 것은?

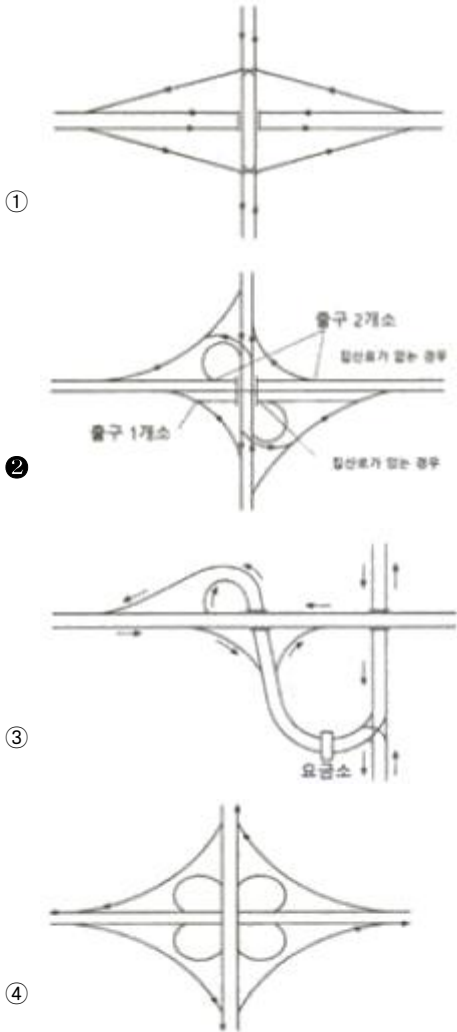

60. 아래 설명 중 ( )에 들어갈 내용으로 옳은 것은?

좌회전차로의 대기 자동차를 위한 길이는 비신호 교차로의 경우 좌회전 대기 자동차에 의한 영향을 최소화하기 위해 도착하는 좌회전 자동차 대수를 기준으로 하며, 그 값이 1대 미만의 경우에도 최소 ( )대의 자동차가 대기할 공간은 확보되어야 한다.

- ① 1      ② 2
- ③ 3      ④ 4

4과목 : 도시계획개론

61. 도시 및 지역 경제의 분석 방법 중 지역 간 투입 산출법의 특징에 대한 설명이 아닌 것은?

- ① 최종 생산물의 외생적인 영향력을 예측하는데 이용할 수 있다.

- ② 가격이 일정하다고 가정하기 때문에 상대가격의 변화로 인한 대체효과를 반영할 수 없다.
- ③ 분석 단위가 세분화되거나 산업이 기술변화에 민감하여도 투입계수의 안정성 문제는 발생하지 않는다.
- ④ 투입계수표는 지역의 기반산업에 투입되는 중간재의 투입 정도가 적절한지의 여부를 판단할 수 있게 해 준다.

62. 다음 중 도시·군관리계획에 포함되지 않는 것은?

- ① 용도지역의 지정 또는 변경에 관한 계획
- ② 지구단위계획 구역의 지정 또는 변경에 관한 계획
- ③ 도시개발사업이나 정비사업에 관한 계획
- ④ 주택공급개발 및 촉진에 관한 계획

63. 토지이용계획의 수립 시 이용하는 정성적(定性的) 예측 변수로 가장 거리가 먼 것은?

- ① 산업입지의 형태
- ② 생활양식의 변화 추이
- ③ 기술 및 사회 가치관의 변화
- ④ 토지의 생산성 및 산업별 생산액

64. 토지이용계획에 있어서 샤프인이 주장한 공공의 이익 요인에 해당하지 않는 것은?

- ① 자유성      ② 안전성
- ③ 보건성      ④ 쾌적성

65. 도시개발사업 시행 방식 중 환지방식에 비해 수용 및 사용 방식이 갖는 장점이 아닌 것은?

- ① 보상 과정에서 민원 발생이 적다.
- ② 기반시설의 확보가 용이하다.
- ③ 공사기간의 단축 및 대규모 개발이 가능하다.
- ④ 공공성을 확보하며 일괄 시행이 가능하다.

66. 도로의 규모별 구분 중 광로는 최소 폭이 몇 m 이상인 도로 정의하는가?

- ① 40m      ② 50m
- ③ 60m      ④ 70m

67. 다음 중 도시를 구성하는 유기적 요소를 모두 옳게 나열한 것은?

- ① 시민, 활동, 토지 및 시설
- ② 주택, 밀도, 인구 및 동선
- ③ 활동, 공간, 토지이용 및 교통
- ④ 인구, 토지이용, 밀도

68. 우리나라의 국토 및 도시계획 관련 법률 중, 제정 순서가 빠른 법률부터 옳게 나열한 것은? (단, 현행 여부는 고려하지 않는다.)

- ① 주택건설촉진법-수도권정비계획법-도시개발법-택지개발촉진법
- ② 주택건설촉진법-택지개발촉진법-수도권정비계획법-도시개발법
- ③ 택지개발촉진법-주택건설촉진법-수도권정비계획법-도시개발법
- ④ 택지개발촉진법-주택건설촉진법-도시개발법-수도권정비계획법

69. 국토의 계획 및 이용에 관한 법령상 도시·군기본계획의 원칙적인 수립권자에 해당하는 자는?

- ① 중앙도시계획위원회
- ② 특별시장·광역시장
- ③ 국토교통부장관
- ④ 지방의회

70. 몇 개의 대도시와 그 주변 지역의 도시들이 서로 연담화하여 공간적으로 융합된 지역으로 고트만(J. Gottmann)에 의해 제시된 개념은?

- ① 거대도시(Megalopolis)
- ② 가상도시(Virtual city)
- ③ 도시지역(Urban region)
- ④ 위성도시(Satellite city)

71. 도시공간구조이론에서 제3차 산업과 관련된 입지 이론으로도 불리는 것은?

- ① 다핵이론
- ② 선형이론
- ③ 동심원 이론
- ④ 중심지 이론

72. 도시공원 및 녹지 등에 관한 법령상 기능에 따른 녹지의 세분에 해당하지 않는 것은?

- ① 경관녹지
- ② 완충녹지
- ③ 연결녹지
- ④ 보존녹지

73. 기능별 구분에 따른 도로의 배치간격기준으로 옳지 않은 것은?

- ① 주간선도로와 주간선도로 : 2천m 내외
- ② 주간선도로와 보조간선도로 : 500m 내외
- ③ 보조간선도로와 집산도로 : 250m 내외
- ④ 국지도로간 : 가구의 짧은 변 사이의 배치간격은 190m 내지 150m내외, 가구의 긴 변 사이의 배치간격은 25m 내지 60m 내외

74. 현재 도시의 인구가 50만 명이고, 매년 인구가 25,000명씩 증가할 때, 12년 후의 예상 인구는?

- ① 150만명
- ② 120만명
- ③ 100만명
- ④ 80만명

75. 격자형 도로망에 대한 설명으로 옳지 않은 것은?

- ① 도로 기능의 다양성이 결여된다.
- ② 지형이 평탄한 도시에 적합하다.
- ③ 교통 흐름의 도시 집중이 강하다.
- ④ 고대 및 중세 봉건도시에서 흔히 볼 수 있다.

76. 벨슨과 듀칸이 제시한 도시 성장관리(Growth management) 정책의 목적이 아닌 것은?

- ① 경제적 효율성 제고
- ② 도시 성장률의 단일화
- ③ 효율적인 도시 형태의 구축
- ④ 무분별한 도시의 외연적 확산 방지

77. 교통로를 따라 형성되는 선형 도시(LinearCity)의 제안자는?

- ① C. Stein
- ② Abercrombie
- ③ Soria Y Mata
- ④ Raymond Unwin

78. 도시공원 및 녹지 등에 관한 법령의 정의에 따라 생활권 공원에 해당하지 않는 것은?

- ① 소공원
- ② 근린공원

- ③ 묘지공원
- ④ 어린이공원

79. 다음의 도시계획 이론 중 허드슨(Hudson)의 분류에 해당하지 않는 것은?

- ① 급진적 계획
- ② 옹호적 계획
- ③ 점진적 계획
- ④ 낭만주의적 계획

80. 건폐율이 65%, 용적률이 910%일 때 건물의 층수는? (단, 모든 층의 바닥 면적은 동일하다.)

- ① 14층
- ② 16층
- ③ 18층
- ④ 26층

5과목 : 교통관계법규

81. 대도시권 광역교통 관리에 관한 특별법령상 대도시권의 권역구분 및 범위가 틀린 것은?

- ① 수도권: 서울특별시, 인천광역시, 경기도
- ② 부산·울산권: 부산광역시, 울산광역시
- ③ 대구권: 대구광역시, 경상북도 경주시
- ④ 광주권: 광주광역시, 전라남도 나주시

82. 도로법령상 접도구역(接道區域)을 지정할 때에는 소관 도로의 경계선에서 최대 몇 미터를 초과하지 아니하는 범위에서 지정하여야 하는가? (단, 고속국도 및 기타의 경우는 고려하지 않는다.)

- ① 5m
- ② 10m
- ③ 20m
- ④ 30m

83. 대중교통의 육성 및 이용촉진에 관한 법률상 아래의 정의에 해당하는 것은?

버스전용차로, 편리한 환승시설, 교차로에서의 버스우선통행 그 밖의 국토교통부령으로 정하는 사항을 갖추어 급행으로 버스를 운행하는 교통체계를 말한다.

- ① 대중교통시설
- ② 간선급행버스체계
- ③ 버스운행관리시스템
- ④ 광역교통시설

84. 국가통합교통체계효율화법상 사람 또는 화물의 운송과 관련된 활동을 효과적으로 수행하기 위하여 서로 유기적으로 연계된 교통수단, 교통시설 및 교통운영과 이와 관련된 산업 및 제도를 나타내는 명칭은?

- ① 물류
- ② 교통체계
- ③ 국가기간교통망
- ④ 지능형교통체계

85. 도로법에 의한 도로의 종류가 아닌 것은?

- ① 고속국도
- ② 일반국도
- ③ 유료도로
- ④ 특별시도

86. 도로법령상 도로의 부속물에 해당하지 않는 것은?

- ① 주차장, 버스정류시설, 휴게시설
- ② 궤도용의 교량, 횡단도로, 가로수
- ③ 시선유도표지, 중앙분리대, 과속방지시설
- ④ 통행료 징수시설, 도로관제시설, 도로관리사업소

87. 대도시권 광역교통관리에 관한 특별법령상 '광역철도'표정속

도의 최저 기준은? (단, 도시철도를 연장하는 광역철도는 제외)

- ① 30km/h이상                      ② 40km/h이상
- ③ 50km/h이상                      ④ 60km/h이상

88. 교통안전법상 교통안전에 관한 주요 정책과 국가교통안전기본계획 등을 심의하는 기관은?

- ① 국가교통안전정책심의회                      ② 중앙교통위원회
- ③ 국가교통위원회                      ④ 교통안전위원회

89. 도로교통법상 고속도로의 정의로 옳은 것은?

- ① 주행속도의 제한이 없는 도로
- ② 통행료를 지불해야 다닐 수 있는 도로
- ③ 자동차의 고속 운행에만 사용하기 위하여 지정된 도로
- ④ 자전거 및 개인형 이동장치가 횡단할 수 있도록 구분한 도로

90. 주차장법령상 시설물의 부지 인근에 단독 또는 공동으로 부설주차장을 설치할 수 있는 부설주차장의 규모 기준은?

- ① 주차대수 50대의 규모 이하
- ② 주차대수 100대의 규모 이하
- ③ 주차대수 200대의 규모 이하
- ④ 주차대수 300대의 규모 이하

91. 주차장법령상 부설주차장의 설치의무를 면제받으려는 자가 시장·군수 또는 구청장에게 제출하여야 하는 주차장 설치의무 면제신청서의 기재사항이 아닌 것은?

- ① 신청인의 성명 및 주소
- ② 시설물의 위치·용도 및 규모
- ③ 주차장 관리자의 성명 및 주소
- ④ 설치하여야 할 부설주차장의 규모

92. 도로교통법상 도로를 횡단하는 보행자나 통행하는 차마의 안전을 위하여 안전표지나 이와 비슷한 인공구조물로 표시한 도로의 부분을 무엇이라 하는가?

- ① 안전지대                      ② 횡단보도
- ③ 보행자전용도로                      ④ 길가장자리 구역

93. 도시교통정비촉진법령에 따른 교통혼잡 특별관리구역과 교통혼잡 특별관리시설물의 지정기준으로 옳지 않은 것은? (단, "혼잡시간대"란 일정한 지역이 그 지역을 통과하거나 둘러싼 도로 중 1개 이상의 도로에서 시간대별 평균 통행속도가 시속 15킬로미터 미만인 상태를 뜻한다.)

- ① 교통혼잡 특별관리시설물 지정기준을 적용하는 경우 주차장을 공동으로 사용하는 2개 이상의 시설물은 하나의 시설물로 본다.
- ② 혼잡시간대가 토·일요일과 공휴일을 포함한 주 중 21회 이상 발생하는 경우 해당 지역을 교통혼잡 특별관리구역으로 지정할 수 있다.
- ③ 시설물을 둘러싼 도로 중 1개 이상의 도로에서 혼잡시간대가 토·일요일과 공휴일을 포함한 주 중 가장 많이 발생하는 날을 기준으로 하루 3회 이상 발생할 경우 교통혼잡특별관리 시설물로 지정할 수 있다.
- ④ 혼잡시간대가 가장 많이 발생하는 날의 혼잡시간대 중 1회 이상의 혼잡시간대에 해당도로를 통하여 해당 시설물로 진입하거나 진출하는 교통량이 그 도로 한쪽 방향 교통량의 5퍼센트 이상일 경우 교통혼잡 특별관리시설물로 지정할 수 있다.

94. 국가통합교통체계 효율화법상 국가교통조사와 관련한 아래 설명에서 ( )에 들어갈 내용으로 옳은 것은?

국토교통부장관은 국가교통조사 및 개별 교통조사의 중복을 방지하는 등 효율적인 교통조사의 시행과 조사 결과의 공동 활용 등을 위하여 ( ) 단위로 국가교통조사의 목표 및 전략, 세부 조사의 내용 및 방법 등에 관한 국가교통조사계획을 국가교통위원회의 심의를 거쳐 수립하여야 한다.

- ① 1년                      ② 3년
- ③ 5년                      ④ 10년

95. 도로교통법상 교차로 통행방법에 대한 설명이 옳지 않은 것은?

- ① 교통정리를 하고 있지 아니하는 교차로에 동시에 들어가고 하는 차의 운전자는 우측도로의 차에 진로를 양보하여야 한다.
- ② 모든 차의 운전자는 교차로에서 우회전을 하려는 경우에는 미리 도로의 우측 가장자리를 서행하면서 우회전하여야 한다.
- ③ 폭이 넓은 도로로부터 교차로에 들어가려고 하는 다른 차가 있을 때에는 그 차에 진로를 양보하지 않고 빠른 속도로 주행하여 해당 교차로를 빠져나가야 한다.
- ④ 우회전이나 좌회전을 하기 위하여 손이나 방향지시기 또는 등화로써 신호를 하는 차가 있는 경우에 그 뒤차의 운전자는 신호를 한 앞차의 진행을 방해하여서는 아니된다.

96. 국가통합교통체계 효율화법령상 복합환승센터가 소재하는 특별시·광역시·특별자치시·특별자치도 또는 시·군(광역시·군 제외)의 해당지방자치단체의 장은 복합환승센터의 건폐율, 용적률 및 높이 제한에 관하여 그 용도지역에서 적용되는 건폐율, 용적률 및 높이 제한의 얼마를 초과하지 않는 범위에서 달리 정할 수 있는가?

- ① 100분의 150                      ② 100분의 170
- ③ 100분의 190                      ④ 100분의 200

97. 주차장법령상 부설주차장을 설치하는 자가 시설물의 건축 또는 설치에 관한 허가를 신청하거나 신고할 때 부설주차장 설치계획서에 첨부하여야 할 서류 또는 도면에 해당하지 않는 것은? (단, 시설물의 부지 인근에 부설주차장을 설치하는 경우)

- ① 공사설계도서
- ② 인근 주민 5명 이상의 서명이 적힌 동의서
- ③ 토지의 지번·지목 및 면적이 적힌 토지조서
- ④ 시설물의 부지와 주차장 설치 부지를 포함지역의 토지이용 상황을 판단할 수 있는 축적 1/1200 이상의 지형도

98. 도로교통법령상 신호등의 등화의 밝기는 낮에 몇 m 앞쪽에서 식별할 수 있는 성능을 가진 것이어야 하는가?

- ① 150m                      ② 100m
- ③ 50m                      ④ 30m

99. 도시교통정비촉진법상 국토교통부장관이 도시교통정비지역으로 지정·고시할 수 있는 기준으로 옳은 것은? (단, 도농복합형태의 시가 아닌 경우)

- ① 인구 5만명 이상의 도시                      ② 인구 10만명 이상의 도시

- ③ 인구 15만명 이상의 도시 ④ 인구 20만명 이상의 도시

100. 도시교통정비촉진법령상 교통유발부담금의 부과는 해당 시설물의 각 층 바닥면적을 합한 면적이 최소 얼마 이상인 것을 대상으로 하는가? (단, 주택법의 규정에 따른 주택단지에 위치한 시설물로서 도로변에 위치하지 아니한 시설물인 경우는 고려하지 않는다.)

- ① 1,000m<sup>2</sup>이상 ② 1,500m<sup>2</sup>이상
- ③ 2,000m<sup>2</sup>이상 ④ 3,000m<sup>2</sup>이상

**6과목 : 교통안전**

101. 교차로에서 좌회전 교통량이 많아 발생하는 좌회전 충돌사고를 방지하기 위한 대책으로 가장 거리가 먼 것은?

- ① 교차로의 도류화 ② 회전 유도차선 표시
- ③ 좌회전 신호 현시 개선 ④ 교차로 내부 공간 확대

102. 보행자의 안전한 차도부 횡단을 위해 보행이 빈번한 지점에 설치하는 시설물인 보행 횡단보도 중 2단형 횡단보도로서 차도 중앙에 교통섬이 있는 형태로 넓은 도로에서 교통처리의 효율 제고를 위해 적용되는 횡단보도는?

- ① 스크램블(Scrambled) 횡단보도
- ② 스테거드(Staggered) 횡단보도
- ③ 인공지능(AI) 횡단보도
- ④ 투칸(Toucan) 횡단보도

103. 교통안전법령에 따라 교통시설안전진단을 받아야 하는 대상에 해당하지 않는 것은?

- ① 도로 ② 철도
- ③ 공항 ④ 항만

104. 교통사고 조사 시 차량의 타이어가 구르면서 나타나는 자국인 스커프 마크(Scuff mark)에 해당하지 않는 것은?

- ① Yaw mark ② Skid mark
- ③ Flat tire mark ④ Acceleration scuff mark

105. 교통안전도 평가 시, 어떤 특정지역의 교통사고 현황을 그 특정지점과 참조지점의 교통사고기록과 결합하여 교통사고의 불확실성으로 인한 교통안전도 평가의 왜곡현상을 극복하고자 사용하는 이론은?

- ① Empirical Bayes(EB)
- ② Safety Performance Function(SPF)
- ③ Crash Modification Factor(CMF)
- ④ Continuous Risk Profile(CRP)

106. 충돌도(Collision diagram)에 관한 설명으로 틀린 것은?

- ① 요구되는 예방책을 결정하기 위한 사고의 패턴을 파악하기 위하여 사용한다.
- ② 사고다발지점의 물리적 현황을 나타낸다.
- ③ 화살표와 기호로 사고에 관련된 차량이나 보행자의 경로, 사고의 유형 및 정도를 도식적으로 나타낸다.
- ④ 보통은 축척을 무시하고 작도된다.

107. 교차로에서 5년간 발생한 교통사고가 10건, 일평균 교통량이 2,000대일 경우 차량 1백만대당 사고율은?

- ① 2.14건 ② 2.74건
- ③ 3.12건 ④ 3.90건

108. 교차로에서 황색신호가 켜지는 순간에 그대로 진행하더라도 교차로 통과가 가능하고, 임계감속도로 감속하더라도 정지선에 어려움 없이 정지할 수 있는 구간의 명칭과 해당 구간이 발생하는 원인이 모두 옳은 것은?

- ① Dilemma Zone, 황색신호시간 > 적정황색신호시간
- ② Safety Zone, 황색신호시간 < 적정황색신호시간
- ③ Option Zone, 황색신호시간 > 적정황색신호시간
- ④ Clear Zone, 황색신호시간 < 적정황색신호시간

109. 내리막길에서 급제동을 자주 계속하면 브레이크 슈와 드럼 및 휠실린더가 열을 받아 브레이크 오일이 끓어서 브레이크 파이프 내에 기포가 발생하여 제동이 잘 안 되는 현상을 무엇이라 하는가?

- ① 페이드 ② 하이드로 플래닝
- ③ 베이퍼 록 ④ 슬라이딩

110. 다음 방호울타리의 종류 중 충격에너지를 흡수하는 것보다는 충격 시 차량의 도로 밖 이탈을 억제하여 차량을 복귀시키는 것이 우선적으로 필요한 곳에 설치하면 가장 적합한 것은?

- ① 가드레일 ② 박스형보
- ③ 가드파이프 ④ 강성방호울타리

111. 제한된 시기에 의해 발생하는 비신호 교차로에서의 직각 충돌에 대한 일반적 예방책으로 가장 거리가 먼 것은?

- ① 가각주차제한 ② 가로조명 개선
- ③ 횡단보도설치 ④ 시야장애물 제거

112. 교통사고의 노출도(Exposure rate)를 설명하는 변수로 일반적으로 활용되지 않는 것은?

- ① 교통량 ② 신호 현시 수
- ③ 도로연장 ④ 인구

113. 원호형 과속방지턱의 제원 기준이 옳은 것은?

- ① 길이 3.6m, 높이 10cm ② 길이 4.0m, 높이 10cm
- ③ 길이 3.6m, 높이 6cm ④ 길이 4.0m, 높이 6cm

114. 어느 지역의 교통사고 다발 지점을 개선한 경우 해당 개선 지점의 교통사고는 개선전에 비해 감소하지만, 주변의 다른 지점에서 사고가 발생하는 경우가 있다. 이는 다음 중 어떤 요인이 가장 큰 영향을 미치기 때문인가?

- ① 사고 이동(Accident Migration)
- ② 평균회귀효과(Regression-to-Mean Effect)
- ③ 위험 보정(Risk Compensation)
- ④ 위험 회피(Threaten Avoidance)

115. 교통사고 예방을 위한 3E가 아닌 것은?

- ① Education(교육) ② Engineering(공학)
- ③ Enforcement(시행) ④ Emergency(구호)

116. 도로를 주행하다가 갑자기 터널에 들어가면 눈이 적응하기 위해 약간의 시간이 소요된다. 이렇게 밝은 곳에서 어두운 곳으로 이동할 때 일어나는 현상을 무엇이라 하는가?

- ① 암순응 ② 명순응
- ③ 인지 한계 ④ 착시현상

117. 다음 중 교통사고의 재현에 필요한 자료가 아닌 것은?

