

1과목 : 교통계획

- 도로투자사업의 경제성 평가 과정에서 고려되는 도로사용자 측면의 편익과 가장 거리가 먼 것은?
 ① 통행비용의 절감 ② 통행시간의 절약
 ③ 통행료 수입 증대 ④ 운전 피로도 감소
- 경제성 분석에 사용되는 순현재가치(NPV)가 어떤 조건일 때 사업의 수익성이 있다고 판단할 수 있는가?
 ① $NPV = 1$ ② $NPV < 0$
 ③ $NPV = 0$ ④ $NPV > 0$
- 일반적으로 교통기관의 서비스 수준에 가장 둔감한 통행 목적은?
 ① 개인통행 ② 통근통행
 ③ 쇼핑통행 ④ 여가통행
- 장애에 발생하는 비용과 편익을 인플레이션을 고려하여 현재 가치로 환산하기 위한 자본의 이자율을 의미하는 것은?
 ① 할인율 ② 비용/편익비
 ③ 내부수익률 ④ 초기년도수익률
- 교통존 설정에 관한 설명으로 틀린 것은?
 ① 행정구역과 가급적 일치시킨다.
 ② 간선도로는 가급적 존 경계선과 일치시킨다.
 ③ 각 존은 가급적 다양한 토지이용이 포함되게 한다.
 ④ 존의 크기를 크게 하면 조사의 정밀도는 저하되지만 조사 비용과 분석시간을 줄일 수 있다.
- 대중교통수단에 관한 설명으로 틀린 것은?
 ① 지하철은 대량성 면에서 우수하다.
 ② 지하철은 버스와 연계에 따른 불편이 있을 수 있다.
 ③ 버스는 건설비가 많이 소요되나 정시성이 우수하다.
 ④ 버스는 수요에 대처하기 쉬운 반면, 교통혼잡을 일으키는 단점이 있다.
- 두 결절점을 연결하는 두 구간(link) a와 b의 교통망 균형노선 배정체계다. $C_a(x)$, $C_b(x)$ 는 구간 a와 b의 평균 통행비용 함수이고, m_a , $m_b(x)$ 는 한계 통행비용 함수일 때, 이용자 최적 노선 배정 시 두 구간 a와 b의 균형 통행량(X_a , X_b)은? (단, t_a 와 t_b 는 구간별 통행비용이며, X_a 와 X_b 는 각 구간의 통행량이다.)

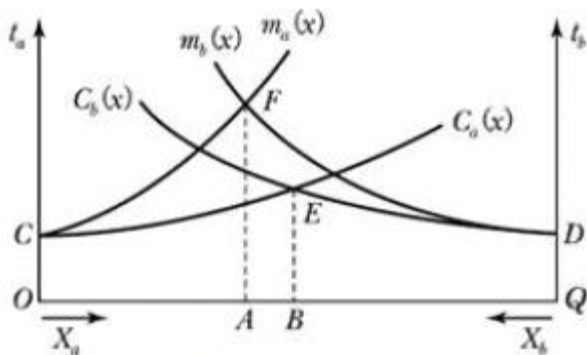

- $X_a = OA, X_b = QA$ ② $X_a = OB, X_b = QB$
- $X_a = OA, X_b = QB$ ④ $X_a = OB, X_b = QA$

- 대중교통 요금 구조 중 통행거리에 관계없이 동일한 (기본)요금만 지불하는 것으로, 장거리 승객을 위하여 단거리 승객이 추가로 비용을 부담하는 특성이 있는 것은?
 ① 거리요금제 ② 구간요금제
 ③ 균일요금제 ④ 시간비례제
- 단기교통계획과 비교하여 장기교통계획이 갖는 특징이 아닌 것은?
 ① 소수의 대안 ② 서비스 지향적
 ③ 자본집약적 사업 추진 ④ 교통 수요가 비교적 고정
- 교통수요관리(TDM) 기법 중 교통수단의 전환을 유도하는 정책과 가장 거리가 먼 것은?
 ① 버스전용차로제
 ② 자전거 전용도로 확보
 ③ 교통유발부담금 제도 강화
 ④ 교통방송을 통한 통행노선의 전환
- 통행발생(Trip Generation) 단계에서 사용하는 분석 모형에 해당하지 않는 것은?
 ① 카테고리분석법 ② 디트로이트법
 ③ 회귀분석법 ④ 원단위법
- 기준년도 OD 통행량과 목표연도의 교차통행량이 아래와 같을 때, 초기과정($k=0$)에서 구한 존 별 유출량과 유입량의 성장인자를 이용하여 산출한 1차 반복과정($k=1$)의 평균성장인자값이 틀린 것은?

| 〈기준년도 OD통행량〉 | | | | 〈목표연도 교차통행량〉 | | |
|--------------|----|-----|-----|--------------|------|------|
| D \ O | 1 | 2 | 3 | 존번호 | 통행유출 | 통행유입 |
| 0 | | | | 1 | 206 | 145 |
| 1 | 6 | 54 | 124 | 2 | 396 | 534 |
| 2 | 54 | 6 | 332 | 3 | 743 | 666 |
| 3 | 54 | 413 | 6 | | | |

- $E_{11}:1.20$ ② $E_{21}:1.14$
- $E_{13}:1.42$ ④ $E_{33}:1.51$
- 현재 상태가 아닌 가상의 상태에서 교통 이용자의 행동, 태도의 변화 등을 조사·분석하는 기법은?
 ① 패널(Panel) 조사
 ② SP(Stated Preference) 조사
 ③ RP(Revealed Preference) 조사
 ④ 액티비티 다이어리(Activity Diary) 조사
- 대중교통수단의 최대용량(Maximum Capacity)에 영향을 주는 변수로 가장 거리가 먼 것은?
 ① 요금
 ② 차량의 형태
 ③ 운행가능한 차량의 총수
 ④ 통행료(Right-of way)의 독점 정도
- 통행단 교통수단 선택모형(Trip-end modal split model)에서 수단분담은 어느 단계에서 시행하는가?

④ 총열의 지체는 $t_3 - t_1$ 이다.

29. 한 차로에서 차간시간은 0이 될 수 없으며, 차두시간은 최소한의 안전 차두시간보다 작을 수가 없다는 논리로 차두시간의 분포모형을 산정하는데 적합한 확률모형은?

- ① 이항분포 ② 포아송분포
- ③ 음지수분포 ④ 편의된 음지수분포

30. 아래 그림과 같이 교통류에 Bottle neck이 형성될 경우 그에 의한 충격파의 속도는? (단, K :밀도, U :속도, q :교통량)

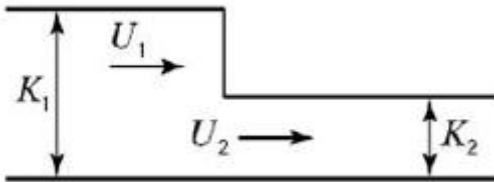

① $U_w = \frac{q_1 - K_1}{q_2 - K_2}$

② $U_w = \frac{U_1 - U_2}{K_2 - K_1}$

③ $U_w = \frac{q_1 - q_2}{K_1 U_1 - K_2 U_2}$

④ $U_w = \frac{q_2 - q_1}{K_2 - K_1}$

31. 어떤 기준 시간으로부터 녹색등화가 켜질 때까지의 시간차를 초 또는 주기의 %로 나타낸 값은?

- ① 현시 ② 주기
- ③ 옴셋 ④ 신호간격

32. 도시 내 간선도로의 피크 시 조사한 교통량이 다음과 같을 때 피크시간계수(PHF)는?

| 시간 | 교통량(대) |
|-----------|--------|
| 8:00-8:15 | 900 |
| 8:15-8:30 | 1100 |
| 8:30-8:45 | 1200 |
| 8:45-9:00 | 1000 |

- ① 0.75 ② 0.775
- ③ 0.825 ④ 0.875

33. 한 운전자가 70km/h의 속도로 주행 중에 장애물을 발견하여 급제동할 때 필요한 최소 정지시거는? (단, 도로는 2%의 하향경사로, 노면 마찰계수는 0.5, 운전자 반응시간은 2.5초이다.)

- ① 약 88m ② 약 76m
- ③ 약 58m ④ 약 48m

34. 임의도착 교통류에서 도착교통량이 시간당 1200대일 때, 1분 동안 20대가 도착할 확률은?

- ① 약 0.030 ② 약 0.059
- ③ 약 0.089 ④ 약 0.118

35. 고속도로 특정 경사 구간에서 중차량의 승용차 환산계수를 결정하는데 필요한 요소가 아닌 것은?

- ① 종단 경사 ② 중차량 구성비
- ③ 중차량의 길이 ④ 종단경사의 길이

36. 가변차로제의 장점이 아닌 것은?

- ① 설치 및 운영이 매우 간단하다.
- ② 기존 도로를 효율적으로 활용한다.
- ③ 일방통행제와 비교할 때 우회도로를 필요로 하지 않는다.
- ④ 필요한 시간대에 필요한 방향으로 용량을 추가로 배정할 수 있다.

37. 포화교통류율(s , pcphgpl)과 포화차두시간(h , 초)의 관계로 옳은 것은?

① $h = \frac{s}{3600}$ ② $h = \frac{1000}{s}$

③ $h = \frac{s}{1000}$ ④ $h = \frac{3600}{s}$

38. 고속도로 엇갈림구간(Weaving Area)의 교통류 특성에 영향을 미치는 도로 기하구조 요소에 해당하지 않는 것은?

- ① 엇갈림구간의 길이 ② 엇갈림구간의 형태
- ③ 엇갈림구간의 폭(차로수) ④ 엇갈림구간의 설계속도

39. 도로의 한 지점을 통과하는 차량 3대의 속도가 아래와 같을 때, 공간평균속도는 약 얼마인가?

| 차량번호 | 1 | 2 | 3 |
|----------|----|----|----|
| 속도(km/h) | 55 | 58 | 65 |

- ① 63km/h ② 59km/h
- ③ 54km/h ④ 32km/h

40. 단일 서비스기관의 대가 행렬모형에서 평균 도착율이 λ , 평균서비스율이 μ 일 때, 시스템 내의 평균 체류시간을 나타내는 식은?

① $\frac{1 - \lambda}{\mu}$ ② $\frac{\lambda}{\mu - \lambda}$

③ $\frac{1}{\mu - \lambda}$ ④ $\frac{\lambda}{\mu(\mu - \lambda)}$

3과목 : 교통시설

41. 도로의 포장 방법에 따른 특성을 비교한 내용이 틀린 것은?

- ① 강우 시 노면배수의 집수 역할을 하여 배수 시 노면 패임을 방지 한다.
 - ② 차로를 이탈한 자동차에 대한 안전성을 향상시킨다.
 - ③ 주행상 필요한 촉방 여유폭의 일부를 확보하여 차로의 효용을 유지한다.
 - ④ 차로와의 경계를 노면 표시 등으로 일정 폭 만큼 명확하게 나타내고 운전자의 시선을 유도하여 안전성을 증대시킨다.
58. 도로의 기능에 따른 구분 중 이동성이 가장 낮은 도로는?
- ① 국지도로 ② 집산도로
 - ③ 간선도로 ④ 고속국도
59. 지하식 보행시설에 대한 설명이 틀린 것은?
- ① 범죄의 가능성이 크다.
 - ② 유지·관리가 어려운 편이다.
 - ③ 외부를 볼 수 없어 방향 감각을 잃기 쉽다.
 - ④ 횡단보도시설에 비해 건설비가 적게 든다.
60. 평면교차로에서의 도류화 설계를 위한 기본원칙이 틀린 것은?
- ① 평면곡선부는 적절한 평면곡선 반지름과 차로폭을 가져야 한다.
 - ② 교통관제시설은 도류화의 일부분이 아니므로 교통성과 분리하여 별도로 설계하여야 한다.
 - ③ 운전자가 한 번에 한 가지 이상의 의사결정을 하지 않도록 해야 한다.
 - ④ 자동차의 속도도 경로를 점진적으로 변화시킬 수 있도록 접근로의 단부를 처리해야 한다.

4과목 : 도시계획개론

61. 도시·군기본계획의 원칙적인 수립권자에 해당하지 않는 자는?
- ① 군수 ② 면장
 - ③ 특별시장 ④ 특별자치도지사
62. 중앙행정기관이나 지방자치단체 또는 대통령령이 정하는 기관이 작성하는 통계 중 통계청장이 지정·고시하는 통계로, 인구·사회·경제 기타 정책의 수립 및 평가에 널리 활용되는 것은?
- ① 기준통계 ② 일반통계
 - ③ 지정통계 ④ 특수통계
63. 다음 중 일반적인 도시의 특성과 가장 거리가 먼 것은?
- ① 1차 산업 종사자수 증가 ② 인구 구성의 이질성
 - ③ 사회적 익명성 증가 ④ 높은 인구밀도
64. 도시·군관리계획의 내용에 해당하지 않는 것은?
- ① 도시개발사업이나 정비사업에 관한 계획
 - ② 개발제한구역의 지정 또는 변경에 관한 계획
 - ③ 용도지역·용도지구의 지정 또는 변경에 관한 계획
 - ④ 시·군의 공간구조와 장기적인 발전방향에 관한 계획
65. 도시공원 및 녹지 등에 관한 법령에 따른 도시공원의 종류에 해당하지 않는 것은?

- ① 근린공원 ② 묘지공원
 - ③ 옥외공원 ④ 어린이공원
66. 국토의 계획 및 이용에 관한 법령에 따른 용도지구 중 보호지구의 세분에 해당하지 않는 것은?
- ① 자연보호지구 ② 생태계보호지구
 - ③ 중요시설물보호지구 ④ 역사문화환경보호지구
67. 보행자 전용가로, 공원녹지 등의 보행자 공간을 연속시키는 것으로 주택지에서는 유치원, 학교, 근린시설을 연결시키고 도심에서는 광장, 상점등을 결합시켜 나무가 우거지고 보행위락시설이 정비된 연속된 가로를 무엇이라 하는가?
- ① 커뮤니티몰 ② 쇼핑몰
 - ③ 식생통로 ④ 슈퍼블록
68. 다음 중, 주거지역의 도로율 기준으로 옳은 것은? (단, 도시·군계획시설의 결정·구조 및 설치기준에 관한 규칙에 따르며, 간선도로의 도로율은 고려하지 않는다.)
- ① 8% 이상 20% 미만 ② 10% 이상 20% 미만
 - ③ 15% 이상 30% 미만 ④ 25% 이상 35% 미만
69. 도시의 구성요소인 토지와 시설에 대한 물리적 계획의 3요소가 모두 옳은 것은?
- ① 인구, 밀도, 정책 ② 교통, 주택, 산업
 - ③ 배치, 인구, 활동 ④ 밀도, 배치, 동선
70. 현재 인구가 150만명이고, 연평균 인구 증가율이 4%일 때, 등차급수법에 따른 5년 후의 추정인구는?
- ① 156만명 ② 172만명
 - ③ 180만명 ④ 206만명
71. 대지면적에 대한 건축면적의 비율로, 거주환경의 쾌적성과 안전성 등의 확보를 위한 공지의 조성을 목적으로 하는 토지이용규제수단은?
- ① 공공율 ② 건폐율
 - ③ 도로율 ④ 한지율
72. 다음과 같은 특징을 갖는 가로망 형태는?
- 지형이 평탄한 도시에 적합하다.
 - 고대 및 중세 봉건도시에서 흔히 볼 수 있었다.
 - 도로기능의 다양성이 결여된다.
 - 대표 도시는 뉴욕이다.
- ① 방사형 ② 쿨데삭형
 - ③ 방사환상형 ④ 격자형
73. 인구가 처음에는 완만하게 증가하다가 어느 시점을 지나면서 급격히 증가하고 다시 완만하게 증가하며, 성장의 물리적 한계가 있는 도시의 인구 예측에 적용이 가능한 인구예측 모형은?
- ① 선형모형 ② 집단성장모형
 - ③ 로지스틱모형 ④ 비율예측방법
74. 도시·군계획시설로서 도로의 배치간격 기준으로 옳은 것은?
- ① 국지도로간: 500m 내외

- ② 주간선도로와 주간선도로: 2km 내외
 - ③ 주간선도로와 보조간선도로: 1km 내외
 - ④ 보조간선도로와 집산도로: 250m 내외
75. 하워드가 주장한 전원도시의 개념을 바탕으로, 1900년대 초에 언윈과 파커에 의해 런던 교외에 건설된 전원도시는?
- ① 빅토리아 ② 할로우
 - ③ 레치워스 ④ 햄스테드
76. 다음 중 토지이용 분포에 따른 도시 내부의 공간구조를 설명하는 이론에 해당하지 않는 것은?
- ① 동심원이론 ② 선형이론
 - ③ 중심지이론 ④ 다핵심이론
77. 도시의 외연적 확산 현상의 원인과 가장 거리가 먼 것은?
- ① 주택 수요 증가
 - ② 도심 개발의 한계
 - ③ 도시의 지가 상승
 - ④ 토지에 입체적 고밀도 이용 활성화
78. 도시·군기본계획에 대한 설명으로 옳은 것은?
- ① 도시개발사업의 시행을 위한 집행계획이다.
 - ② 장기적·종합적 계획이며 지침제시적 계획이다.
 - ③ 개별 시민의 건축 행위에 대한 법적 구속력을 규정한다.
 - ④ 도시·군계획과 도시·군관리계획의 상위 계획에 해당한다.
79. 도시의 경제·사회·문화적인 특성을 살려 개성 있고 지속 가능한 발전을 촉진하기 위하여 경관, 생태, 정보통신, 과학, 문화, 관광 등의 분야별로 국토교통부장관이 지정할 수 있는 도시계획 관련 사항은?
- ① 관광단지 지정 ② 시범도시 지정
 - ③ 지구단위계획 지정 ④ 디지털시티 지정
80. 도시조사분석방법론에 대한 설명으로 옳지 않은 것은?
- ① 추정된 회귀분석모형은 미래예측에 활용할 수 있다.
 - ② 회귀분석이란 독립변수와 종속변수 사이의 선형 및 비선형 관계를 구하는 방법이다.
 - ③ 상관분석이란 상관계수를 이용하여 두 변수의 관계가 얼마나 밀접한가를 측정하는 방법이다.
 - ④ 다중선형회귀분석이란 하나의 종속변수와 하나의 독립변수 사이의 선형 및 비선형 관계를 구하는 방법이다.

5과목 : 교통관계법규

81. 국가통합교통체계효율화법의 정의에 따른 복합환승센터의 구분에 해당하지 않는 것은?
- ① 국가기관복합환승센터 ② 지능형복합환승센터
 - ③ 광역복합환승센터 ④ 일반복합환승센터
82. 국가통합교통체계효율화법상 전제지변으로 인해 국가교통관리에 중대한 차질이 발생한 경우, 이에 효과적으로 대응하기 위하여 비상 시 교통대책을 수립할 수 있는 자는?
- ① 경찰서장 ② 소방청장
 - ③ 행정안전부장관 ④ 국토교통부장관

83. 대도시권 광역교통 관리에 관한 특별법령의 정의에 따른 '대도시권'의 권역 구분에 해당하지 않는 것은?
- ① 대구권 ② 대전권
 - ③ 수도권 ④ 전주권
84. 주차장법령상 "주차전용건축물"이란 건축물의 연면적 중 주차장으로 사용되는 부분의 비율 기준이 얼마 이상인 것을 말하는가? (단, 기타의 경우는 고려하지 않는다.)
- ① 80% 이상 ② 85% 이상
 - ③ 90% 이상 ④ 95% 이상
85. 대중교통의 육성 및 이용촉진에 관한 법률의 정의에 따른 '대중교통시설'에 해당하지 않는 것은? (단, 그 밖에 대통령령이 정하는 시설 또는 공작물로서 대중교통수단의 운행과 관련된 시설 또는 공작물을 고려하지 않는다.)
- ① 버스 전용차로
 - ② 택시 정류장
 - ③ 「도시철도법」에 따른 도시철도시설
 - ④ 「도시교통정비촉진법」에 따른 환승시설
86. 도로교통법령상 모든 차의 운전자에 대하여, 소방용수시설 또는 비상소화장치가 설치된 곳으로부터 최대 몇 미터 이내의 곳에는 차의 정차 및 주차가 금지되는가?
- ① 3m 이내 ② 5m 이내
 - ③ 7m 이내 ④ 10m 이내
87. 도로법의 정의에 따라 '도로의 부속물'에 해당하지 않는 것은? (단, 그 밖에 도로의 기능 유지 등을 위한 시설로서 대통령령으로 정하는 시설의 경우는 고려하지 않는다.)
- ① 도로표지 ② 중앙분리대
 - ③ 버스정류시설 ④ 도로용 엘리베이터
88. 도로법령상 접도구역의 지정 등에 관한 기준과 관련하여, ()에 들어갈 내용이 모두 옳은 것은?

도로관리청이 도로법 제 40조 제1항에 따라 접도구역(接道區域)을 지정할 때에는 소관도로의 경계선에서 ()미터 (고속국도의 경우는 ()미터)를 초과하지 아니하는 범위에서 지정하여야 한다.

- ① ㉠: 5, ㉡: 30 ② ㉠: 5, ㉡: 20
 - ③ ㉠: 10, ㉡: 30 ④ ㉠: 10, ㉡: 20
89. 도로교통법의 정의에 따라 보행자가 도로를 횡단할 수 있도록 안전표지로 표시한 도로의 부분을 무엇이라 하는가?
- ① 교차로 ② 횡단보도
 - ③ 안전지대 ④ 길가장자리구역
90. 국가통합교통체계효율화법령상 복합환승센터의 지정과 관련하여, 복합환승센터 개발계획 변경 시 관할 시·도지사의 의견을 듣고 관계 중앙행정기관의 장과 협의한 후 국각교통위원회의 심의를 거쳐야 하는 기준 사항이 아닌 것은?
- ① 복합환승센터의 사업시행자를 변경하려는 경우
 - ② 복합환승센터 지정 면적의 100분의 10이상을 변경하려는 경우
 - ③ 복합환승센터 건축연면적의 100분의 30이상을 변경하려는 경우

- 주어진 어떤 값보다 사고 발생 건수가 많은 곳을 위험도가 높다고 판단하여 사고 잦은 장소라 판정하는 방법이다.
 - 소도시 가로, 대도시의 집·분산도로, 국지가로나 교통량이 적은 지방부 도로등에서 주로 같은 종류의 도로 또는 교차로를 비교할 때 사용하며 교통량은 큰 의미를 갖지 않는다.

- ① 사고율법 ② 사고건수법
- ③ 사고건수-사고율법 ④ 사고율-통계적 방법

108. 주행 중이던 차량이 급정거하여 스킵마크가 20m가 나타난 다음 30m를 지나서 다시 25m가 계속되었다면 차량의 제동 전 초기 속도는? (단, 타이어와 노면의 마찰계수는 0.8이고, 경사는 없다.)

- ① 95.6km/h ② 99.7km/h
- ③ 105.6km/h ④ 107.7km/h

109. 어느 차량이 40m거리를 미끄러져 주차한 차량과 충돌하였으며 충돌 후 두 차량이 함께 15m를 미끄러져 정지하였다. 두 차량의 무게가 동일할 때 주행차량의 초기 속도는? (단, 마찰계수는 0.5로 한다.)

- ① 101.2km/h ② 105.4km/h
- ③ 112.7km/h ④ 117.3km/h

110. 교통안전을 위한 사고유발인자 개선조치를 도로 사용자·차량·도로 측면으로 구분하고 이를 다시 충돌 전·충돌 중·충돌 후 개선조치로 제시한 Haddon Matrix에 대한 설명으로 틀린 것은?

- ① 차량 측면의 충돌 후 관련 개선조치로 충격보호장치가 해당된다.
- ② 도로사용자 측면의 충돌 전 관련 개선조치로 운전자 교육이 해당된다.
- ③ 도로사용자 측면의 충돌 후 관련 개선조치로 비상의료서비스가 해당된다.
- ④ 도로 측면의 충돌 중 관련 개선조치로 부러지는 지주 설치 등 노면안전조치가 해당된다.

111. 어느 사고다발지점에 대해 개선사업을 실시한 경우 운전자가 변화된 도로환경에 따라 과거보다 주의력을 감소시킴으로써 당초 의도한 대선대책의 효과를 상쇄시키는 경향은?

- ① 주관적위험(Subjective Risk)
- ② 위험보정(Risk Compensation)
- ③ 사고이동(Accident Migration)
- ④ 평균으로서의 회귀효과(Regression to Mean Effect)

112. 교통사고 예방과 피해 감소를 위한 각종 대책으로 대별되는 3E에 해당하지 않는 분야는?

- ① 교육(Education) ② 공학(Engineering)
- ③ 규제(Enforcement) ④ 환경(Environment)

113. 정지하고 있던 차량이 3m/sec²으로 가속하여 72km/h에 도달하기까지 소요되는 시간은?

- ① 약 5.8초 ② 약 6.7초
- ③ 약 7.6초 ④ 약 8.5초

114. 위험지점 선정방법 중 율-품질관리법에 대한 설명으로 틀

린 것은? (단, Rc:한계사고율, Ra:도로 등급별 평균사고율, K:상수, M:해당 지점이나 구간의 분석기간동안의 차량 노출)

- ① 적용상 실질적으로 참조지점을 찾기 어렵거나 참조지점이 아예 존재하지 않을 수 있다.
- ② 일반적으로 사고발생은 포아송 분포를 따른다는 가정에 기초한다.

$$Rc = Ra + K\sqrt{\frac{Ra}{M} + \frac{M}{0.5}}$$

- ③ 산출공식은 $Rc = Ra + K\sqrt{\frac{Ra}{M} + \frac{M}{0.5}}$ 이다.
- ④ 한계사고율은 분석될 지점 도로의 등급 및 평균사고율과 차량노출의 함수로서 통계적으로 결정된다.

115. 비신호교차로에서 제한된 시거로 인한 지각충돌사고의 개선 방안으로 가장 거리가 먼 것은?

- ① 시야장애물의 제거 ② 정지표지 설치
- ③ 교차로의 도류화 ④ 노면 재포장

116. 아래 그림과 같이 평탄한 길을 달리던 자동차가 10m 높이 아래로 추락하였다. 이 때 추락한 수평거리가 30m 이었다면 추락 직전 수평방향의 속도는 약 얼마인가?

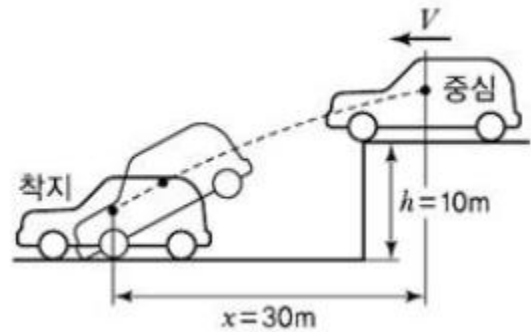

- ① 약 15km/h ② 약 30km/h
- ③ 약 54km/h ④ 약 76km/h

117. 교통사고 위험지점의 개선으로 얻게 되는 2차 편익과 가장 거리가 먼 것은?

- ① 차량혼잡의 감소 ② 개선된 차도 및 노면의 기하구조
- ③ 운행속도의 적정화 ④ 교통량 감소

118. 운전자들에게 필요한 정보를 올바른 방법으로 제공하여 운전자들이 충돌을 피할 수 있게 해야 한다는 개념의 'Positive Guidance'의 기대심리에 대한 설명으로 옳지 않은 것은?

- ① 어떠한 상황에서도 과거로 회귀한다는 기대
- ② 차가 계속 일정한 속도로 움직일 것이라는 계속성의 기대
- ③ 일시적 또는 간헐적으로 어떤 사건이 일어날 것이라는 기대
- ④ 과거에 일어나지 않은 일은 계속 일어나지 않을 것이라는 기대

119. 교통사고를 유발하는 운전자 요인 중 경험·실습적 요인과 가장 거리가 먼 것은?

- ① 음주 장애
- ② 운전 미숙
- ③ 주행구간에 대한 비친숙성
- ④ 주행구간에 대한 과도한 습관성

120. 교통마찰(traffic conflict)조사의 목적으로 가장 거리가 먼 것은?

- ① 전후조사를 통한 개선 사업의 효과 분석
- ② 교통사고 다발지점의 개선 방향 연구
- ③ 도로 문제 지점의 기하설계요소 평가
- ④ 교통량 관리 및 조절 시스템 마련을 위한 방안 연구

| | | | | | | | | | |
|-----|-----|-----|-----|-----|-----|-----|-----|-----|-----|
| 1 | 2 | 3 | 4 | 5 | 6 | 7 | 8 | 9 | 10 |
| ③ | ④ | ② | ① | ③ | ③ | ② | ③ | ② | ④ |
| 11 | 12 | 13 | 14 | 15 | 16 | 17 | 18 | 19 | 20 |
| ② | ③ | ② | ① | ② | ④ | ④ | ② | ④ | ③ |
| 21 | 22 | 23 | 24 | 25 | 26 | 27 | 28 | 29 | 30 |
| ③ | ① | ③ | ③ | ② | ② | ③ | ④ | ④ | ④ |
| 31 | 32 | 33 | 34 | 35 | 36 | 37 | 38 | 39 | 40 |
| ③ | ④ | ① | ③ | ③ | ① | ④ | ④ | ② | ③ |
| 41 | 42 | 43 | 44 | 45 | 46 | 47 | 48 | 49 | 50 |
| ④ | ④ | ② | ② | ① | ③ | ② | ③ | ① | ① |
| 51 | 52 | 53 | 54 | 55 | 56 | 57 | 58 | 59 | 60 |
| ② | ④ | ② | ② | ④ | ① | ① | ① | ④ | ② |
| 61 | 62 | 63 | 64 | 65 | 66 | 67 | 68 | 69 | 70 |
| ② | ③ | ① | ④ | ③ | ① | ① | ③ | ④ | ③ |
| 71 | 72 | 73 | 74 | 75 | 76 | 77 | 78 | 79 | 80 |
| ② | ④ | ③ | ④ | ③ | ③ | ④ | ② | ② | ④ |
| 81 | 82 | 83 | 84 | 85 | 86 | 87 | 88 | 89 | 90 |
| ② | ④ | ④ | ④ | ② | ② | ④ | ① | ② | ③ |
| 91 | 92 | 93 | 94 | 95 | 96 | 97 | 98 | 99 | 100 |
| ③ | ① | ① | ① | ④ | ① | ④ | ① | ② | ② |
| 101 | 102 | 103 | 104 | 105 | 106 | 107 | 108 | 109 | 110 |
| ④ | ③ | ③ | ① | ④ | ① | ② | ① | ③ | ① |
| 111 | 112 | 113 | 114 | 115 | 116 | 117 | 118 | 119 | 120 |
| ② | ④ | ② | ③ | ④ | ④ | ④ | ① | ① | ④ |