

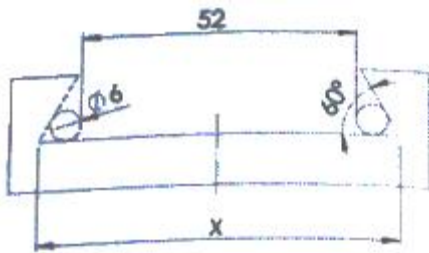

19. 터릿 선반의 설명으로 틀린 것은?

- ① 공구를 교환하는 시간을 단축할 수 있다.
- ② 가공 실물이나 모형을 따라 윤곽을 깎아낼 수 있다.
- ③ 숙련되지 않은 사람이라도 좋은 제품을 만들 수 있다.
- ④ ] 보통선반의 심압대 대신 터릿대(turret carriage)를 놓는다.

20. 그림과 같이 더브테일 홈 가공을 하려고 할 때 X의 값은 약 얼마인가? (단,  $\tan 60^\circ = 1.7321$ ,  $\tan 30^\circ = 0.5774$ 이다.)



- ① 60.26
- ② 68.39
- ③ 82.04
- ④ 84.86

2과목 : 기계제도 및 기초공학

21. 그림과 같은 입체도를 화살표 방향에서 보았을 때 가장 적합한 투상도는?

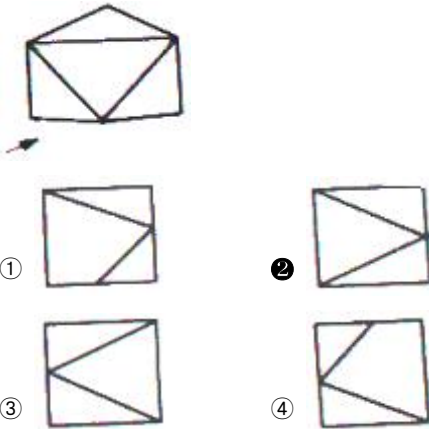

22. 그림과 같이 나타난 단면도의 명칭은?

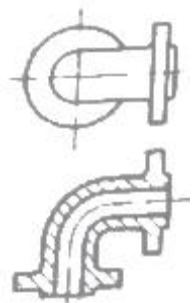

- ① 온단면도
- ② 회전도시 단면도
- ③ 한쪽 단면도
- ④ 부분 단면도

23. 기준치수 49.000mm, 최대 허용 치수 49.011mm, 최소 허용 치수 48.985mm일 때, 위치수허용차와 아래치수 허용차는? (순서대로(위치수 허용차),(아래치수 허용차))

- ① +0.011mm , -0.085mm
- ② -0.015mm , +0.011mm

- ③ -0.025mm , +0.025mm
- ④ +0.011mm , -0.015mm

24. 평행 핀에 대한 호칭 방법을 옳게 나타낸 것은? (단, 오스테 나이트계 스테인리스강 A1 등급이고, 호칭 지름 5mm, 공차 h7, 호칭 길이 25mm 이다.)

- ① 평행 핀 - h7 5 × 25 - A1
- ② 5 h7 × 25 - A1 - 평행 핀
- ③ 평행 핀 - 5 h7 × 25 - A1
- ④ 5 h7 × 25 - 평행 핀 - A1

25. 유압 · 공기압 도면 기호에서 그림의 기호 명칭으로 옳은 것은?



- ① 단동 솔레노이드
- ② 복동 솔레노이드
- ③ 단동 가변식 전자 액추에이터
- ④ 복동 가변식 전자 액추에이터

26. 다음과 같은 도면에서 플랜지 A부분의 드릴구멍의 지름은?



- ① ]  $\phi 4$
- ②  $\phi 14$
- ③  $\phi 19$
- ④  $\phi 8$

27. 다음과 같이 상호 관련된 구멍 4개의 치수 및 위치 허용 공차에 대한 설명으로 틀린 것은?

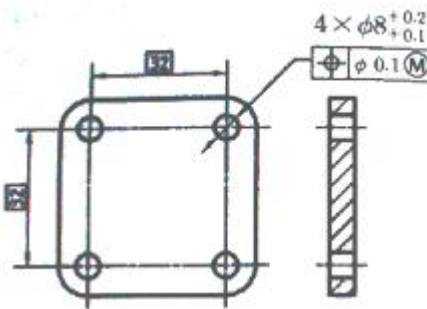

- ① 각 형태의 실제 부분 크기는 크기에 대한 허용공차 0.1의 범위에 속해야 하며, 각 형태는  $\phi 8.1$ 에서  $\phi 8.2$ 사이에서 변할 수 있다.
- ② 각 형태의 지름이  $\phi 8.2$ 인 최소 재료 크기일 경우 각 형태의 축은  $\phi 0.1$ 인 허용공차 영역내에서 변할 수 있다.
- ③ 각 형태의 지름이  $\phi 8.1$ 인 최대 재료 크기일 경우 각 형태의 축은  $\phi 0.1$ 의 위치허용공차 범위에 속해야 한다.
- ④ 모든 허용공차가 적용된 형태는 실질 조건경계, 즉  $\phi 8 (= \phi 8.1 - 0.1)$ 의 완전한 형태의 내접 원주를 지켜야 한다.

28. 도면 양식에서 용지를 여러 구역으로 나누는 구역 표시를



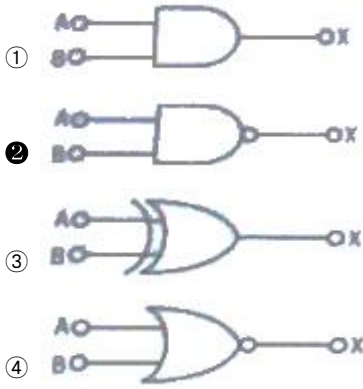

44. 수치제어 공작기계시스템에서 서보회로 구성시 속도와 위치를 측정하고 이를 이용하여 속도나 위치를 제어하는 제어방식은?

- ① 병렬 방식                      ② 개루프 방식
- ③ 페루프 방식                    ④ 하이브리드 방식

45. 압력제어 밸브 중 주로 안전밸브로 사용되고 시스템 내의 압력이 최대 허용 압력을 초과하는 것을 방지해 주는 밸브는?

- ① 체크 밸브                      ② 릴리프 밸브
- ③ 무부하 밸브                    ④ 시퀀스 밸브

46. 질량 M인 물체에 힘 f를 가하여 거리 x만큼 이동한 물리계의 전달함수는? (단, 초기조건은 0 이다.)

- ① Ms                                ② Ms<sup>2</sup>
- ③ 1/Ms                            ④ 1/Ms<sup>2</sup>

47. 베인 펌프의 특징을 설명한 것으로 틀린 것은?

- ① 구조가 복잡하고 대형이다.
- ② 펌프 출력에 비해 형상 치수가 작다.
- ③ 비교적 고장이 적고 수리 및 관리가 용이하다.
- ④ 베인의 마모에 의한 압력 저하가 발생되지 않는다.

48. 전달함수의 일반적인 식으로 옳은 것은?

- ①  $\text{전달함수} = \frac{\text{목표값}}{\text{제어량}}$
- ②  $\text{전달함수} = \frac{\text{제어량}}{\text{목표값}}$
- ③  $\text{전달함수} = \frac{\text{초기값을 0으로 한 입력의 라플라스 변환값}}{\text{초기값을 0으로 한 출력의 라플라스 변환값}}$
- ④  $\text{전달함수} = \frac{\text{초기값을 0으로 한 출력의 라플라스 변환값}}{\text{초기값을 0으로 한 입력의 라플라스 변환값}}$

49. 수치제어를 적용하는 공작기계에서 사람의 손, 발과 같은 역할을 담당하며 범용기계에는 없는 부분은?

- ① 부품도면                      ② 서보기구
- ③ NC 테이프                    ④ 정보처리회로

50. 다음 회로에서 양단에 걸리는 전압 V(s)는?

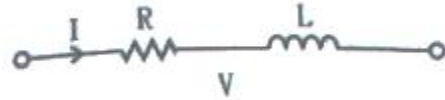

- ①  $V(s) = RI(s) + sLI(s)$
- ②  $V(s) = \frac{1}{R}I(s) + sLI(s)$
- ③  $V(s) = RI(s) + \frac{1}{L}I(s)$
- ④  $V(s) = RI(s) + \frac{1}{sL}I(s)$

51. 시퀀스 제어와 비교하여 피드백 제어에서만 필요한 장치는?

- ① 구동장치                      ② 입력장치
- ③ 제어장치                      ④ 입출력 비교장치

52. 전달함수의 특징으로 옳지 않은 것은?

- ① 시스템의 모든 초기조건은 0으로 한다.
- ② 전달함수는 오직 선형 시 불변 시스템에만 정의된다.
- ③ 출력의 라플라스변환식과 입력의 라플라스변환식의 비이다.
- ④ 전달함수는 시스템의 입력신호의 형태에 따라 달라질 수 있다.

53. 페루프 제어시스템에서 정상상태오차가 발생하는 경우 이를 줄이기 위해서 어떤 제어 방식을 추구하여야 하는가?

- ① P(비례)제어                    ② I(적분)제어
- ③ D(미분)제어                    ④ PD(비례미분)제어

54. 개루프제어시스템과 비교해볼 때 페루프제어시스템의 특성이 아닌 것은?

- ① 제어오차가 감소한다.
- ② 필요한 센서의 개수가 증가한다.
- ③ 제어시스템의 구성이 복잡해진다.
- ④ 제어시스템의 가격이 저렴해진다.

55. PLC의 입력측에 연결할 수 있는 부품으로 적절한 것은?

- ① lamp                              ② motor
- ③ buzzer                          ④ push botton

56. 다음 중 온도, 유량, 압력 등을 제어량으로 하는 제어로 알맞은 제어 방식은?

- ① 서보 제어                      ② 정치 제어
- ③ 개루프 제어                    ④ 프로세스 제어

57. 컴퓨터를 구성하는 기본 요소를 기능별로 분류할 때 해당되지 않는 것은?

- ① 연산장치                      ② 제어장치
- ③ 출력장치                      ④ 컴파일러장치

58. 어드레스 버스 중 2개 비트만 사용하여 지정할 수 있는 어드레스는 몇 가지인가?

- ① 2                      ② 4
- ③ 6                      ④ 8

59. 자동제어계를 해석할 때 기준입력신호로 사용되지 않는 함수는?

- ① 전달 함수              ② 임펄스 함수
- ③ 단위계단 함수        ④ 단위경사 함수

60. 되먹임 제어계의 특징을 설명한 것으로 틀린 것은?

- ① 제어시스템이 비교적 안정적이다.
- ② 목표값을 보다 정확히 달성할 수 있다.
- ③ 오픈루프 제어가 대표적인 시스템이다.
- ④ 제어계의 제어특성을 향상시킬 수 있다.

4과목 : 메카트로닉스

61. 세그먼트 레지스터(segment register)의 분류에 속하지 않는 것은?

- ① BS(Base Segment register)
- ② CS(Code Segment register)
- ③ DS(Data Segment register)
- ④ SS(Stack Segment register)

62. 기계의 전자화 또는 전자기기의 기계화를 통칭하는 기술을 무엇이라 하는가?

- ① PLC                      ② CAD/CAM
- ③ 메카트로닉스        ④ 마이크로프로세서

63. 다음 중 머시닝 센터(Machining Center)에 대한 설명으로 틀린 것은?

- ① 드릴링 작업을 할 수 있다.
- ② 방전을 이용한 가공 작업이다.
- ③ 자동 공구 교환 장치(ATC)가 있다.
- ④ 테이블은 가공물을 절삭에 필요한 위치에 오게 한다.

64. 10진수의 41을 2진수로 변환한 것은?

- ① 110001                ② 100011
- ③ 101001                ④ 101101

65. 실효값 100V, 주파수 60Hz인 정현파 교류 전압의 최대값은?

- ①  $60\sqrt{2}$                       ②  $100\sqrt{2}$
- ③  $\frac{60}{\sqrt{2}}$                         ④  $\frac{100}{\sqrt{2}}$

66. 스테핑 모터의 특징에 대한 설명으로 틀린 것은?

- ① 특정 주파수에서 진동, 공진 현상이 없으며 관성이 있는 부하에 강하다.
- ② 디지털신호로 직접 오픈루프제어를 할 수 있고, 시스템 전체가 간단하다.
- ③ 펄스신호의 주파수에 비례한 회전속도를 얻을 수 있으므로 속도제어가 광범위하다.
- ④ 회전각의 검출을 위한 별도의 센서가 필요 없어 제어계

가 간단하며, 가격이 상대적으로 저렴하다.

67. 초음파 센서의 특징으로 틀린 것은?

- ① 초음파 센서는 투명 물체를 검출할 수 없다.
- ② 초음파는 높은 영역일수록 그 지향성이 강하다.
- ③ 초음파 센서는 압전기 직접 효과를 이용한 것이다.
- ④ 초음파 센서는 온도가 올라가면 중심 주파수가 내려간다.

68. 프레스가공의 분류 중 전단가공 그룹에 속하지 않는 것은?

- ① 슬리팅                      ② 엠보싱
- ③ 트리밍                      ④ 피어싱

69. 저항 R<sub>1</sub>, R<sub>2</sub>, R<sub>3</sub>, R<sub>4</sub>가 직렬로 연결되어 있을 때와 이들이 병렬로 연결되어 있을 때의 합성저항의 비(직렬/병렬)는? (단, R<sub>1</sub>=R<sub>2</sub>=R<sub>3</sub>=R<sub>4</sub> 이다.)

- ① 4                              ② 8
- ③ 12                            ④ 16

70. 제너 다이오드를 사용하는 회로는?

- ① 검파회로                      ② 정전압회로
- ③ 고압증폭회로                ④ 고주파 발진회로

71. 다음 중 서보모터의 용도로 적합한 것은?

- ① 기중기용                      ② 전동차용
- ③ 엘리베이터용                ④ 안테나 위치제어용

72. 마이크로프로세서의 어드레스 단자가 16개이고, 데이터 단자가 8개일 때 메모리의 최대 크기는?

- ① 64 kbyte                      ② 128 kbyte
- ③ 256 kbyte                      ④ 512 kbyte

73. 다음 회로는 어떤 회로를 나타낸 것인가?

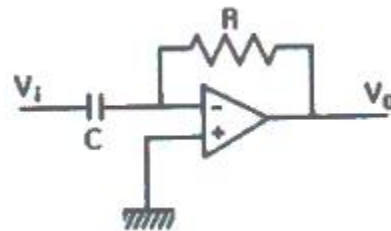

- ① 미분 회로                      ② 적분 회로
- ③ 가산기 회로                      ④ 차동 증폭기 회로

74. 동기 전동기에서 자극수가 4극이면 60Hz의 주파수로 전원 공급할 때, 회전수는 몇 rpm 이되는가?

- ① 1200                              ② 1800
- ③ 3600                              ④ 7200

75. 다음 보기와 같은 기계제작 공정이 필요할 경우 작업순서를 올바르게 나열한 것은?

㉓ 제품조립	㉔ 설계
㉕ 기계가공	㉖ 제품검사

- ① a → b → c → d                      ② b → c → a → d
- ③ c → a → b → d                      ④ d → b → c → a

76. 8비트 어드레스 시스템인 경우, 그림에서 PA의 신호에 의해 사용되는 장치가 활성화되기 위한 어드레스로 옳은 것은?

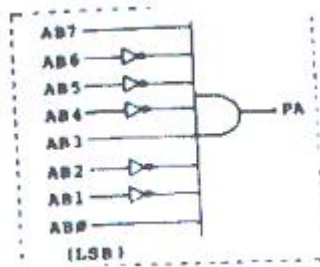

- ① 89H                      ② 91H
- ③ 95H                      ④ 99H

77. 전자유도에 대한 설명 중 틀린 것은?

- ① 코일을 지나는 자속이 변화하면 코일에 기전력이 생기는 현상을 전자유도라 한다.
- ② 전자유도에 의하여 흐르는 전류를 유도전류라 한다.
- ③ 전자유도에 의하여 회로에 유도되는 기전력은 자속이 증가, 감소하는 정도에 반비례한다.
- ④ 전자유도 작용은 패러데이에 의하여 1831년 발견되었다.

78. 아래 논리회로의 명칭은?

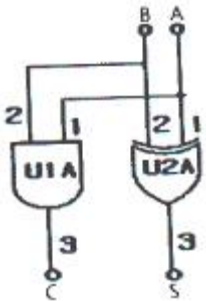

- ① 반가산기                      ② 전가산기
- ③ 병렬가산기                      ④ 직렬가산기

79. 2종의 금속 또는 반도체를 등근 모양으로 접속하고, 접속한 2점 사이에 온도 차를 주면 기전력이 발생하여 전류가 흐른다. 이러한 현상을 무엇이라고 하는가?

- ① 홀 효과                      ② 광전 효과
- ③ 제베크 효과                      ④ 루미네스스 효과

80. 2진수 (01011)<sub>2</sub>의 2의 보수는?

- ① 10100                      ② 10101
- ③ 11010                      ④ 11111

1	2	3	4	5	6	7	8	9	10
①	③	③	③	③	③	③	②	③	④
11	12	13	14	15	16	17	18	19	20
③	①	④	③	②	④	③	④	③	②
21	22	23	24	25	26	27	28	29	30
②	①	④	③	①	③	②	④	①	④
31	32	33	34	35	36	37	38	39	40
④	③	②	①	①	③	③	④	③	④
41	42	43	44	45	46	47	48	49	50
①	①	②	③	②	④	①	④	②	①
51	52	53	54	55	56	57	58	59	60
④	④	②	④	④	④	④	②	①	③
61	62	63	64	65	66	67	68	69	70
①	③	②	③	②	①	①	②	④	②
71	72	73	74	75	76	77	78	79	80
④	①	①	②	②	①	③	①	③	②