

1과목 : 지적측량

1. A점의 좌표가(1000.00, 1000.00)이고 AF의 방위각이 60° 00' 00", AP의 거리가 3000m일 때 P점의 좌표는?

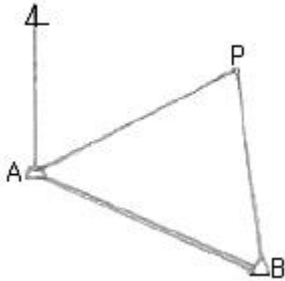

- ① (1500.00, 1000.00) ② (2476.89, 2611.29)
③ (2500.00, 3598.08) ④ (3611.28, 3776.09)

2. 그림과 같은 두 직선의 교차점 계산에서 S1의 거리는 얼마인가? (단, ΔXA^B = -9.79m, ΔYA^B = +25.25m, ∠α = 79°26'18.9", ∠β = 349°25'25.2")

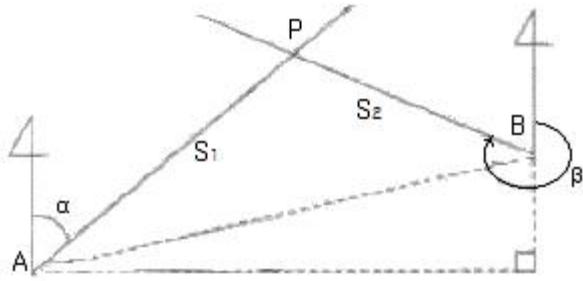

- ① 14.2522m ② 20.2512m
③ 23.0241m ④ 32.8751m

3. 고초원점의 평면직각중형선수치는 얼마인가?

- ① X=0m, Y=0m ② X=10000m, Y=30000m
③ X=500000m, Y=200000m ④ X=550000m, Y=200000m

4. 경위의측량방법에 따른 세부측량을 하는 경우, 토지의 경계가 곡선인 직선으로 연결하는 곡선의 중앙중거의 길이는 얼마로 하는가?

- ① 5cm 내지 10cm ② 10cm 내지 15cm
③ 15cm 내지 20cm ④ 20cm 내지 25cm

5. 시·도지사가 지적삼각점성고를 관리할 때 지적삼각점 성과 표에 기록·관리하여야 하는 사항이 아닌 것은?

- ① 자오선수차 ② 좌표 및 표고
③ 소재지와 측량연월일 ④ 번호 및 위치의 약도

6. 도곽선의 제도에 대한 설명으로 틀린 것은?

- ① 도면의 윗 방향은 항상 북쪽이 되어야 한다.
② 지적도의 도곽 크기는 가로 40cm, 세로 30cm의 직사각형으로 한다.
③ 도곽의 구획은 지적 관련 법령에서 정한 좌표의 원점을 기준으로 하여 정한다.
④ 도면에 등록하는 도곽선의 수치는 1mm 크기의 아라비아 숫자로 제도한다.

7. 도선법과 다각망도선법에 따른 지적도근점의 각도 관측에서

도선별 폐색오차의 허용범위 기준이 틀린 것은? (단, n은 폐색변을 포함한 변의 수를 말한다.)

- ① 방위각법에 따르는 경우: 2등도선 ±2√n분 이내
② 배각법에 따르는 경우: 2등도선 ±30√n초 이내
③ 방위각법에 따르는 경우: 1등도선 ±√n분 이내
④ 배각법에 따르는 경우: 1등도선 ±20√n초 이내

8. 경계점좌표등록부 시행지역에서 지적도근점측량의 성과와 검사 성과의 연결교차는 얼마 이내이어야 하는가?

- ① 0.10m 이내 ② 0.15m 이내
③ 0.20m 이내 ④ 0.25m 이내

9. 표준치보다 0.075m가 짧은 60m짜리 줄자로 거리를 측정할 값이 140m이었을 때 실제거리는?

- ① 139.075m ② 139.825m
③ 140.075m ④ 140.175m

10. 전파기 또는 광파기측량방법에 따라 다각망선도법으로 지적삼각보조점측량을 할 때의 기준이 틀린 것은?

- ① 삼각형의 각 내각은 30도 이상 150도 이하로 한다.
② 1도선의 점의 수는 기지점과 교점을 포함하여 5개 이하로 한다.
③ 1도선의 거리는 4km 이하로 한다.
④ 3개 이상의 기지점을 포함한 결합다각방식에 따른다.

11. 경위의측량방법에 따른 지적삼각점의 수평각 관측을 3대회의 방향관측법에 의할 때 윤각도가 옳은 것은?

- ① 0°, 90°, 180° ② 0°, 60°, 120°
③ 0°, 180°, 270° ④ 0°, 30°, 60°

12. AD와 BC가 평행하고 ∠PQC=90°일 때, □ABQP의 면적이 800m²가 되도록 PQ로 분할하려면 AP의 길이는 얼마이어야 하는가? (단, AB=24.57m, θ=90° 56' 19.2"이며 소수점 이하 2자리까지 산출한다.)

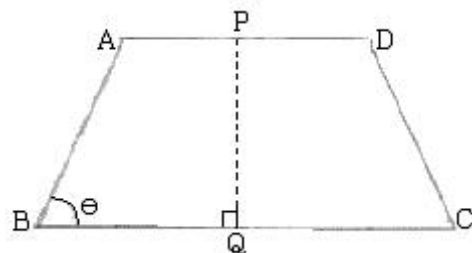

- ① 29.77m ② 30.77m
③ 31.77m ④ 32.77m

13. 세부측량을 하는 경우 필지마다 면적을 측정하여야 하는 경우가 아닌 것은?

- ① 신규등록 ② 분할
③ 등록전환 ④ 합병

14. 경위의측량방법에 따른 세부측량을 하여 측량대상 토지의 경계점 간 실측거리가 50m이었을 때 경계점의 좌표에 따라 합산한 거리와의 교차는 얼마 이내이어야 하는가?

- ① 5cm 이내 ② 8cm 이내

- ③ 10cm 이내 ④ 12cm 이내

15. 경위의측량방법에 따른 지적삼각점의 관측과 계산 기준이 틀린 것은?

- ① 관측은 10초독 이상의 경위의를 사용한다.
- ② 수평각 관측은 3대회의 방향관측법에 따른다.
- ③ 수평각의 측각공차에서 1방향각의 공차는 40초 이내로 한다.
- ④ 수평각의 측각공차에서 1측회의 폐색공차는 ±30초 이내로 한다.

16. 축척 1/1200지역에서 평판측량방법에 따른 세부측량을 도선법으로 하여, 0.9mm의 오차가 발생하였을 때 제1지점에 배부할 오차의 도상길이는 얼마인가? (단, 변의 수는 9개이다.)

- ① 0.1mm ② 1mm
- ③ 12mm ④ 120mm

17. 지적도의 축척이 1/600인 지역의 면적결정방법이 옳은 것은?

- ① 산출면적이 123.15m²일 때는 123.2m²로 한다.
- ② 산출면적이 125.55m²일 때는 126m²로 한다.
- ③ 산출면적이 135.25m²일 때는 135.3m²로 한다.
- ④ 산출면적이 146.55m²일 때는 145.5m²로 한다.

18. 세부측량 중 벵셀법에 의한 방식은 다음 중 어디에 해당하는가?

- ① 전방교회법 ② 측방교회법
- ③ 후방교회법 ④ 방사법

19. 축척변경 시행지역에서 경위의측량방법에 따른 세부측량을 실시할 경우, 측량결과도는 얼마의 축척으로 작성하여야 하는가? (단, 시·도지사의 승인을 얻는 경우는 고려하지 않는다.)

- ① 1/500 ② 1/1000
- ③ 1/3000 ④ 1/6000

20. 분할 후의 각 필지의 면적의 합계와 분할 전 면적과의 오차의 허용범위를 구하는 식으로 옳은 것은? (단, A:오차허용면적, M:축척분모, F:원면적)

- ① $A=0.023^2 \cdot M\sqrt{F}$ ② $A=0.026^2 \cdot M\sqrt{F}$
- ③ $A=0.023 \cdot M\sqrt{F}$ ④ $A=0.026 \cdot M\sqrt{F}$

2과목 : 응용측량

21. 수직 터널에 의하여 지상과 지하의 측량을 연결할 때의 수선측량에 대한 설명으로 틀린 것은?

- ① 깊은 수직 터널에는 강선에 50~60kg정도의 추를 매긴다.
- ② 추를 드리울 때, 깊은 수직 터널에서는 보통 피아노선이 이용된다.
- ③ 수직 터널 밑에는 물이나 기름을 담은 물통을 설치하고 내린 후가 그 물통 속에서 동요하지 않게 한다.
- ④ 수직 터널 밑에서 수선의 위치를 결정하는 데는 수선이 완전 정지하는 것을 기다린 후 1회 관측값으로 결정한다.

22. 20km×10km의 지형을 1/40000의 항공사진으로 촬영할 때

사진매수는? (단, 종중복도=60%, 횡중복도 30%, 안전율 =1.3, 사진크기 23cm×23cm)

- ① 9장 ② 11장
- ③ 18장 ④ 25장

23. 사진측량에서 높이가 220m인 탑의 변위가 16mm, 이 탑의 윗부분에서 연직점까지의 거리가 48mm로 사진 상에 나타났다. 이 사진에서 굴뚝의 변위가 9mm이고, 굴뚝의 윗부분이 연직점으로부터 72mm 떨어져 있었다면 이 굴뚝의 높이는?

- ① 80m ② 83m
- ③ 85m ④ 90m

24. 수준측량 용어로 이 점의 오차는 다른 점에 영향을 주지 않으며 이 점만의 표고를 관측하기 위한 관측점을 의미하는 것은?

- ① 기준점 ② 측정점
- ③ 이기점 ④ 중간점

25. 수준기의 감도가 5"인 레벨(Level)을 사용하여 50m 떨어진 표적을 시준할 때 발생하는 시준값의 차이는?

- ① ±0.5mm ② ±1.2mm
- ③ ±7.3mm ④ ±10.5mm

26. 그림과 같이 측정점 A의 밑에 기계를 세워 천장에 설치된 측정점 A, B를 관측하였을 때 두 점의 높이차(H)는?

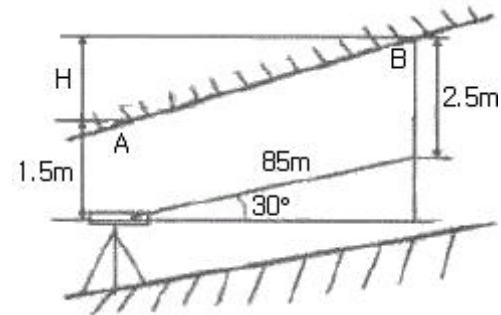

- ① 41.5m ② 43.5m
- ③ 74.6m ④ 77.6m

27. 그림과 같이 2개의 산꼭대기가 서로 만나는 곳으로 좋은 교통로가 되는 고개부분을 무엇이라 하는가?



- ① 요지 ② 능선
- ③ 안부 ④ 경사변환점

28. GPS 스태틱측량을 실시한 결과 거리오차의 크기가 0.05m 이고 PDOP이 4일 경우 측위오차의 크기는?

- ① 0.2m ② 0.5m
- ③ 1.0m ④ 1.5m

29. 사진의 크기가 18cm×18cm인 사진기로 평탄한 지역을 비행고도 2000m로 촬영하여 연직사진을 얻었을 경우 촬영면적이 21.16km²이면 이 사진기의 초점거리는?

- ① 78mm ② 103mm
- ③ 150mm ④ 210mm

30. GPS의 구성요소 중 위성을 추적하여 위성의 궤도와 정밀시간을 유지하고 관련 정보를 송신하는 역할을 담당하는 부문은?
 ① 우주부문 ② 제어부문
 ③ 수신부문 ④ 사용자부문
31. 변들조정법(광속조정법)에서 절대좌표를 구하기 위하여 이용되는 것은?
 ① 사진좌표 ② 모델좌표
 ③ 지상좌표 ④ 스트립좌표
32. 노선측량에서 단곡선의 설치방법 중 접선과 현이 이루는 각을 이용하여 곡선을 설치하는 방법은?
 ① 편각법 ② 중앙 증거법
 ③ 장현 지거법 ④ 좌표에 의한 설치법
33. 수준측량에서 중간시가 많을 경우 가장 많이 편리한 야장기입법은?
 ① 승강식 ② 고차식
 ③ 기고식 ④ 하강식
34. 그림과 같이 단곡선을 설치할 경우 곡률반지름을 R, 교각을 I라고 할 때 장현의 길이 AB를 계산하는 식으로 옳은 것은?

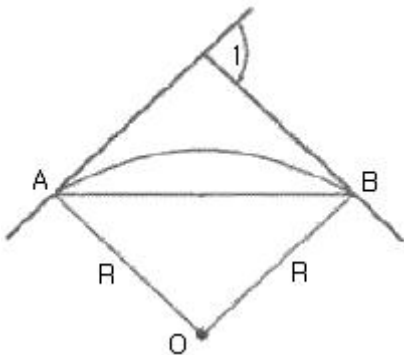

- ① $AB=2R \cdot \cos I/2$ ② $AB=R \cdot \sin I/2$
 ③ $AB=2R \cdot \tan I/2$ ④ $AB=2R \cdot \sin I/2$

35. 지도작성 측량시 해안선의 기준이 되는 것은?
 ① 측정 당시 수면 ② 평균 해수면
 ③ 최고 저조면 ④ 최고 고조면
36. 완화곡선(緩和曲線)에 대한 설명으로 옳지 않은 것은?
 ① 완화곡선의 반지름은 무한대부터 시작하여 점차 감소하여 원의 반지름이 된다.
 ② 우리나라 도로에서는 완화곡선으로 클로사이드 곡선을 주로 사용한다.
 ③ 완화곡선의 곡률은 일정한 값부터 점차로 감소하여 0이 된다.
 ④ 완화곡선의 접선은 시점에서 직선에 접한다.
37. 완곡선에서 교각(I)이 90°일 때, 외 할(E)이 25m라고 하면 곡선 반지름은?
 ① 35.6m ② 46.2m
 ③ 60.4m ④ 93.7m
38. 수치사진측량의 수치지형모형자료의 자료기반구축에서 영상

소를 재배열 할 경우에 주로 이용하는 내삽법과 거리가 먼 것은?

- ① 공액 보간법 ② 최근린 보간법
 ③ 공일차 보간법 ④ 공상차 보간법

39. GPS 관측에 대한 설명으로 옳지 않은 것은?
 ① C/A코드 및 P코드로 의사거리를 측정하여 관측점의 위치를 계산한다.
 ② L1 주파의 위상(L1 Carrier Phase) 측정자료를 이용, 정수파수의 정수치(Integer Number)를 구함으로써 mm또는 cm 정도의 정밀한 기선벡터를 계산할 수 있다.
 ③ L1 주파의 위상(L1 Carrier Phase) 측정자료만으로 전리층 오차를 보정할 수 있다.
 ④ L1, L2 2주파의 위상측정자료를 이용하면 L1 1주파만 이용할 때보다 정수파수의 정수치(Integer Number)를 정확히 얻을 수 있다.
40. 등고선에 대한 설명으로 옳지 않은 것은?
 ① 계곡선 간격이 100m 이면 주곡선 간격은 20m이다.
 ② 계곡선은 주곡선보다 굵은 실선으로 그린다.
 ③ 주곡선 간격이 10m 이면 1:10000 지형도이다.
 ④ 간곡선 간격이 2.5m이면 주곡선 간격은 5m이다.

3과목 : 토지정보체계론

41. 토지정보 입력시 스캐닝에 의한 방법에 대한 설명으로 틀린 것은?
 ① 지적도면 자료를 입력하는 방법이다.
 ② 지도상의 정보를 신속하게 입력할 수 있다.
 ③ 디지털타이저를 이용한 입력방법보다 편리하다.
 ④ 벡터 방식의 입력방법이다.
42. LIS에서 DBMS의 개념을 적용함으로써 얻어지는 장점이 아닌 것은?
 ① 데이터의 중복성 배제 ② 데이터의 일관성 유지
 ③ 데이터의 비표준화 ④ 데이터의 보안성 유지
43. 벡터자료를 래스터자료로 자료변환하는 것을 무엇이라 하는가?
 ① 벡터라이징 ② 래스터라이징
 ③ 필터링 ④ 섹션화
44. 자료에 대한 내용, 품질, 사용조건 등의 정보를 제공하는 것으로 데이터의 이력서라고도 하는 것은?
 ① 레이어 ② SDTS
 ③ 메타데이터 ④ 인덱스
45. 사용자권한 등록파일에 등록하는 사용자번호 및 비밀번호 등에 대한 설명으로 옳은 것은?
 ① 사용자의 비밀번호가 누설될 우려가 있는 때에는 즉시 이를 변경하여야 한다.
 ② 사용자의 비밀번호는 6자리부터 10자리까지의 범위에서 지적소관청별로 일괄 부여한다.
 ③ 사용자번호는 전국적으로 일련번호를 부여한다.
 ④ 다른 사용자권한 등록관리청으로 소속이 변경된 경우 사용자번호를 변경된 관리청으로 이관하여 관리한다.

46. GIS의 자료 분석 과정 중, 도형자료와 속성자료가 구축된 레이어 간의 정보를 합성하거나 수학적 변환기능을 이용하여 정보를 통합하는 분석 방법은?

- ① 중첩분석 ② 표면분석
- ③ 합성분석 ④ 검색분석

47. 지적전산화의 목적으로 가장 거리가 먼 것은?

- ① 지적민원처리의 신속성
- ② 전산화를 통한 중앙통제
- ③ 관련업무의 능률과 정확도 향상
- ④ 토지관련 정책자료의 다목적 활용

48. SQL언어 중 데이터조작어(DML)에 해당하지 않는 것은?

- ① INSERT ② UPDATE
- ③ DELETE ④ DROP

49. 국가나 지방자치단체가 지저전산자료를 이용하는 경우 사용료의 납부방법으로 옳은 것은?

- ① 사용료를 수입증지로 납부한다.
- ② 사용료를 면제한다.
- ③ 규정된 사용료의 절반을 현금으로 납부한다.
- ④ 사용료를 수입인지로 납부한다.

50. 토지정보시스템(LIS)의 구축 목적으로 옳지 않은 것은?

- ① 다목적 지정정보체계 구축
- ② 지적 관련 민원의 신속·정확한 처리
- ③ 지적재조사사업의 기반 확보
- ④ 도시기반시설의 유지 및 관리

51. 다음 중 래스터데이터의 자료 압축 방법이 아닌 것은?

- ① 런레스코드방법 ② 체인코드방법
- ③ 블록코드방법 ④ 트랜스코드방법

52. 벡터데이터에 비해 래스터데이터가 갖는 장점으로 틀린 것은?

- ① 자료구조가 단순하다.
- ② 객체의 크기와 방향성에 정보를 가지고 있다.
- ③ 스캐닝이나 위성영상, 디지털 카메라에 의해 쉽게 자료를 취득할 수 있다.
- ④ 격자의 크기 및 형태가 동일하므로 시뮬레이션에는 용이하다.

53. 스캐닝 방식을 이용하여 지적전산 파일을 생성하고자 한다. 이 때 스캐너의 해상도를 표현하는 단위로 맞는 것은?

- ① CELL ② DOT
- ③ DPI ④ RADIAN

54. 도로, 상하수도, 전기시설 등의 자료를 수치 지도화하고 시설물의 속성을 입력하여 데이터베이스를 구축함으로써 시설물 관리활동을 효율적으로 지원하는 시스템은?

- ① FM(Facility management)
- ② LIS(Land Information System)
- ③ UIS(Urban Information System)
- ④ CAD(Computer-Aided Drafting)

55. 다음 중 PBLIS를 구성하는 시스템에 해당하지 않는 것은?

- ① 지적측량성과작성시스템 ② 지적측량시스템
- ③ 지적행정정보시스템 ④ 지적공부관리시스템

56. 토지정보시스템의 도형자료 입력에 주로 사용하는 방식이 아닌 것은?

- ① 레이아웃(layout) 방식
- ② 스캐닝(scanning) 방식
- ③ COGO(Coordinate geometry) 방식
- ④ 디지털타이징(digitizing) 방식

57. 위상관계의 특성과 관계가 먼 것은?

- ① 인접성 ② 연결성
- ③ 단순성 ④ 포함성

58. 한국토지정보시스템에 대한 설명으로 옳은 것은?

- ① PBLIS와 LMIS를 통합하여 새로 구축한 시스템이다.
- ② 2005년부터 국토지리정보원이 개발에 착수하였다.
- ③ 한국토지정보시스템은 National Geographic Information System)의 약자로 NGIS라 한다.
- ④ 한국토지정보시스템은 지적공부관리시스템과 지적측량성과작성시스템으로만 구성되어 있다.

59. 농지정리사업시행지역의 확정측량작업을 완료하고 행정구역도면을 출력할 때의 출력장비로 옳은 것은?

- ① USB ② 스캐너
- ③ 디지털타이저 ④ 플로터

60. 래스터이미지를 벡터화하는 과정에서 셀에 대상물을 속성값을 입력하는 방법 중 셀의 50% 이상을 차지하는 대상물이 그 셀 값에 부여되는 방법은?

- ① 현존 유·무(Presence/absence) 방법
- ② 중심 셀(centroid of cell) 방법
- ③ 지배적 유형(dominant type) 방법
- ④ 과반수(half type) 방법

4과목 : 지적학

61. 다음 중 가계(家契)제도와 지계(地契)제도에 대한 설명이 틀린 것은?

- ① 지계제도에서 전답을 매매하는 경우는 관계(官契)를 받아야 한다.
- ② 지계는 외국인의 토지 소유를 장려하는 조항을 삽입하고 있다.
- ③ 지계는 본질적으로 입안과 같은 것으로 근대화된 것이다.
- ④ 가계제도는 지계제도보다 10년 앞서 시행되었다.

62. 개개의 토지를 중심으로 토지 등록부를 편성하는 것으로, 우리나라의 토지대장에서 사용하는 등기의 편성유형은?

- ① 물적 편성주의 ② 인적 편성주의
- ③ 연대적 편성주의 ④ 물적·인적 편성주의

63. 신라시대에 시행한 토지측량 방식으로 토지를 여러 형태로 구분하여 측량하기 쉽도록 하였던 것은?

- ① 경우법 ② 연산법
- ③ 결부제 ④ **구장산술**

64. 조선지세령(朝鮮地稅令)에 관한 내용으로 틀린 것은?

- ① 1943년에 제정·공포되어 조선총독부 시대에 시행되었다.
- ② 지적에 관한 사항과 지세에 관한 사항을 동시에 규정하였다.
- ③ **조선임야조사령이 제정되기 전까지 과도적으로 적용되었다.**
- ④ 전문 7장과 부칙을 포함한 95개 조문으로 되어 있다.

65. 토지를 지적공부에 등록하기 위하여 우리나라에서 적용하고 있는 지적의 원리에 해당하지 않는 것은?

- ① 국정주의 ② **소극적 등록주의**
- ③ 실질적 심사주의 ④ 형식주의

66. 고려 초기의 기록상으로 남아 있는 우리나라 최초의 토지조사측량지는?

- ① **송량경** ② 봉휴
- ③ 산사 ④ 판도사

67. 토지의 등록주의에 대한 내용으로 틀린 것은?

- ① **등록할 가치가 있는 토지만을 등록한다.**
- ② 지적공부에 미등록된 토지는 토지등록주의의 미비다.
- ③ 전 국토는 지적공부에 등록되어야 한다.
- ④ 토지의 이동이 지적공부에 등록되지 않으면 공시의 효력이 없다.

68. 토렌스시스템의 기본 이론 중 “토지권리증서의 등록은 토지의 거래사실을 이론의 여지없이 완벽하게 반영한다.”는 원칙을 말하는 것은?

- ① 사전이론 ② 커튼이론
- ③ 보험이론 ④ **거울이론**

69. 아래와 같은 특징을 갖는 지적제도를 시행한 시대는?

- 토지대장은 양전도장, 양전장적, 전적 등 다양한 명칭으로 호칭되었다.
 - 과전법의 실시와 함께 자호제도가 창설되며 정단위로 자호를 붙여 대장에 기록하였다.
 - 수등이척제를 측량의 척도로 사용하였다.

- ① 고구려 ② 백제
- ③ **조선** ④ 고려

70. 조선시대 매매에 따른 일종의 공증제도로 토지를 매매할 때 소유권 이전에 관해서 공적으로 증명하여 발급한 서류는?

- ① 명문(明文) ② 문권(文券)
- ③ **입안(立案)** ④ 문기(文記)

71. 고려시대에 양전을 담당한 중앙기구로서의 특별관서가 아닌 것은?

- ① 급전도감 ② 정치도감
- ③ 절급도감 ④ **사출도감**

72. 백문매매(白文賣買)에 대한 설명으로 옳은 것은?

- ① 오늘날의 토지대장에 해당한다.
- ② **입안을 받지 않은 계약서를 말한다.**
- ③ 조선건국 초기에 성행되었던 토지등기제도이 일종이다.
- ④ 구문기에서 소유자란이 없는 것을 뜻한다.

73. 스위스, 네덜란드에서 채택하고 있는 지번 표기의 유형으로 지번의 완전한 변경 내용을 알 수 있는 보조장부의 보존이 필요한 것은?

- ① 순차식 지번제도 ② **자유식 지번제도**
- ③ 분수식 지번제도 ④ 복합식 지번제도

74. 조세, 토지관리 및 지적사무를 담당하였던 백제의 지적담당 기관은?

- ① 조부 ② **내두좌평**
- ③ 공부 ④ 호조

75. 지적 제도의 발달 단계별 특징의 연결이 틀린 것은?

- ① 세지적-면적 본위의 과세지적
- ② 법지적-위치 본위의 소유지적
- ③ **시설지적-3차원의 입체지적**
- ④ 다목적지적-종합지적

76. 지적공부에 등록하는 경계에 있어, 경계불가분의 원칙이 적용되는 가장 큰 이유는?

- ① 면적의 크기에 따르므로
- ② 설치자의 소속으로 결정하기 때문에
- ③ 경계의 중앙 선택 원칙 때문에
- ④ **경계선은 길이와 위치만 존재하기 때문에**

77. 일본의 지적 관령으로 옳은 것은?

- ① 지적법 ② **부동산등기법**
- ③ 국토기본법 ④ 지가공시법

78. 지적에 관한 사항을 모든 사람이 정당하게 이용할 수 있도록 공개하며, 소유권, 기타 물권에 대해서도 제3자로부터 보호를 받고 배타적인 소유권의 인정을 받기 위한 것과 관련한 것은?

- ① 국정주의 ② 형식주의
- ③ **공개주의** ④ 증명주의

79. 이기가 해학유서에서 수등이척제에 대한 개선으로 주장한 제도로서, 전지(田地)를 측량할 때 정방형의 눈들을 가진 그물을 사용하여 면적을 산출하는 방법은?

- ① 일자오결제 ② **망척제**
- ③ 결부제 ④ 방전제

80. 토지조사사업의 특징으로 틀린 것은?

- ① 지적의 교육에 주력하였다.
- ② 사업의 조사, 준비, 홍보에 철저를 기하였다.
- ③ **역둔토 등을 사유화하여 토지소유권을 인정하였다.**
- ④ 도로, 하천, 구거 등을 토지조사사업에서 제외하였다.

5과목 : 지적관계법규

81. 부동산등기법에 따라 미등기의 토지에 관한 소유권 보존 등기를 신청할 수 없는 자는?

- ① 토지대장에 최초의 소유자로 등록되어 있는 자
 - ② 확정판결에 의하여 자기의 소유권을 증명하는 자
 - ③ 수용으로 인하여 소유권을 취득하였음을 증명하는 자
 - ④ 지적소관청의 직원이 현지를 확인하여 자기의 소유권을 증명 받은 자
82. 다음 중 도시·군관리계획에 해당하지 않는 것은?
- ① 기반시설의 설치·정비 또는 개량에 관한 계획
 - ② 기본적인 공간구조와 장기발전방향에 대한 계획
 - ③ 도시개발사업이나 정비사업에 관한 계획
 - ④ 용도지역·용도지구의 지정 또는 변경에 관한 계획
83. 지적소관청이 축척변경에 관한 측량을 완료하였을 때 시행 공고일 현재의 지적공부상의 면적과 측량 후의 면적을 비교하여 그 변동사항을 표시하여 작성하는 것은?
- ① 축척변경 지번별 조서 ② 확정측량조서
 - ③ 등록전환조서 ④ 지적공부조서
84. 국토의 계획 및 이용에 관한 법률상 대통령령으로 정하는 기반시설이 아닌 것은?
- ① 도로, 철도, 항만, 공항, 주차장 등 교통시설
 - ② 유통업무설비, 수도·전기·가스공급설비, 방송·통신시설, 공동구 등 유통·공급시설
 - ③ 화장시설, 공동묘지, 봉안시설 등 보건위생시설
 - ④ 광장, 놀이공원, 문화시설 등 위락시설
85. 지적소관청이 토지이동현황 조사계획을 수립하는 단위는?
- ① 도 단위 ② 시 단위
 - ③ 시·도 단위 ④ 시·군·구 단위
86. 지적기준점좌표지의 설치·관리 등에 관한 설명이 옳은 것은?
- ① 지적삼각점표지의 점간거리는 평균 4km 이상 10km이하로 한다.
 - ② 다각망도선법에 따르는 경우를 제외하고 지적도근점표지의 점간거리는 평균 100m 이상 500m 이하로 한다.
 - ③ 지적소관청은 연 1회 이상 지적기준점표지의 이상 유무를 조사하여야 한다.
 - ④ 지적기준점표지가 멸실되거나 훼손되었을 때에는 시·도 지사는 이를 다시 설치하거나 보수하여야 한다.
87. 축척변경위원회에 대한 설명이 틀린 것은?
- ① 위원장은 위원 중에서 지적소관청이 지명한다.
 - ② 위원회는 10명 이상 20명 이하의 위원으로 구성하되, 위원의 2분의 1 이상을 토지소유자로 하여야 한다.
 - ③ 위원은 해당 축척변경 시행지역의 토지소유자로서 지역 사정에 정통한 사람, 지적에 관하여 전문지식을 가진 사람중에서 지적소관청이 위촉한다.
 - ④ 축척변경 시행지역의 토지소유자가 5명 이하일 때에는 토지소유자 전원을 위원으로 위촉하여야 한다.
88. 토지의 이동 사항 중 신청기간이 다른 하나는?
- ① 등록전환신청 ② 지목변경신청
 - ③ 신규등록신청 ④ 바다로 된 토지의 등록말소신청
89. 다음 중 지적공부에 해당하지 않는 것은?

- ① 지적도 ② 일람도
 - ③ 공유지연명부 ④ 대지권등록부
90. 토지등의 출입 등에 따른 손실보상에 관하여 손실을 보상할 자와 손실을 받은 자의 협의가 성립되지 않거나 협의를 할 수 없는 경우 재결을 신청할 수 있는 곳은?
- ① 중앙지적위원회 ② 지방지적위원회
 - ③ 지적소관청 ④ 관할 토지수용위원회
91. 도시개발사업 등이 준공되기 전에 사업시행자가 지번부여신청을 할 경우 지적소관청은 무엇을 기준으로 지번을 부여하여야 하는가?
- ① 측량준비도 ② 지번별조서
 - ③ 사업계획도 ④ 확정측량 결과도
92. 부동산등기법상 등기관이 토지 등기기록의 표제부에 기록하여야 하는 사항이 아닌 것은?
- ① 등기원인 ② 접수연월일
 - ③ 도면의 번호 ④ 표시번호
93. 토지거래계약에 관한 허가구역에 대한 설명이 옳은 것은?
- ① 행정안전부장관이 허가구역을 지정할 수 있다.
 - ② 10년 이내의 기간을 정하여 지정한다.
 - ③ 허가구역으로 지정하려면 중앙도시계획위원회의 심의를 거쳐야 한다.
 - ④ 허가구역의 지정은 허가구역의 지정을 공고한 날부터 7일 후에 그 효력이 발생한다.
94. 부동산등기법상 토지가 멸실될 경우 그 토지 소유권의 등기명의인은 그 사실이 있는 때부터 얼마 이내에 그 등기를 신청하여야 하는가?
- ① 3개월 이내 ② 1개월 이내
 - ③ 15일 이내 ④ 7일 이내
95. 국토의 계획 및 이용에 관한 법률에 따른 용도지역에 대한 설명으로 옳은 것은?
- ① 용도지역의 지정은 도시·군기본계획으로 결정한다.
 - ② 도시지역은 주거지역, 상업지역, 공업지역, 녹지지역 및 보존지역으로 구분한다.
 - ③ 용도지역은 도시, 준도시지역, 농림지역, 그리고 자연환경보전지역으로 구분한다.
 - ④ 자연환경보전지역은 자연환경·수자원·해안·생태계·상수원 및 문화재의 보전과 수산자원의 보호·육성 등을 위하여 필요한 지역이다.
96. 축척변경에 따른 청산금을 산출한 결과 증가된 면적에 대한 청산금의 합계와 감소된 면적에 대한 청산금의 합계에 차액이 생긴 경우 부족액은 누가 부담하여야 하는가?
- ① 토지소유자 ② 지방자치단체
 - ③ 대한지적공사 ④ 국토해양부
97. 다음 중 지목의 구분이 틀린 것은?
- ① 목장용지-축산업 및 낙농업을 하기 위하여 초지를 조성한 토지
 - ② 대·박물관·극장·미술관 등 문화시설과 이에 접속된 정원 및 부속시설물의 부지
 - ③ 학교용지-학교의 교사와 이에 접속된 체육장 등 부속시설물의 부지

