

1과목 : 지적측량

- 다각망도선법에 의한 지적삼각보조측량을 시행할 경우에 도선별 연결오차의 한계는? (단, S는 기지점과 교점간 점간거리 총합계를 1000으로 나눈값임.)
  - ①  $0.5 \times S$  미터 이하
  - ②  $0.05 \times S$  미터 이하
  - ③  $5 \times S$  미터 이하
  - ④  $50 \times S$  미터 이하
- 항공사진측량을 지적측량에 활용하는 이유로 가장 거리가 먼 것은?
  - ① 상대오차가 적어 비교적 성과가 균일하다.
  - ② 대단위 지역의 측량을 빨리 완성할 수 있다.
  - ③ 다목적상의 입장에서 경제적이다.
  - ④ 현장보조 측량이 필요하지 않아 간편하다.
- 공업단지조성사업의 공사를 완료하고 새로이 지적공부를 조제하기 위하여 실시하는 측량은?
  - ① 등록전환측량
  - ② 신규등록측량
  - ③ 축척변경측량
  - ④ 지적확정측량
- 축척 1/600 지적도를 기초로 도곽의 규격이 동일한 축척 1/3,000의 지번도를 제작하려 할 때 지번도 1매를 만들기 위해서는 지적도 몇 매가 있어야 하는가?
  - ① 5매
  - ② 10매
  - ③ 20매
  - ④ 25매
- 세부측량을 측판측량방법으로 실시하는 경우 측량준비도에 기재할 사항이 아닌 것은?
  - ① 인근토지의 경계선
  - ② 지적측량 기준점
  - ③ 도곽선 및 도곽선수치
  - ④ 측정점 위치 설명도
- 세부측량을 측판측량에 의한 도선법으로 실시할 경우 도선의 축선장은 도상길이 얼마 이하로 제한 하는가?
  - ① 6cm
  - ② 8cm
  - ③ 10cm
  - ④ 12cm
- 지적측량을 기초측량과 세부측량으로 구분할 때 기초측량의 범위로 가장 알맞은 것은?
  - ① 측판측량, 지적도근측량
  - ② 대상각본점, 경위의측량
  - ③ 지적도근측량, 지적삼각측량, 지적삼각보조측량
  - ④ 수준측량, 다각측량
- 지적법에서 규정하고 있는 필지에 대한 면적측정대상이 아닌 것은?
  - ① 지적공부 복구
  - ② 신규등록
  - ③ 축척변경
  - ④ 지목변경
- 도선법에 의한 지적도근측량시 일반적인 조건하에서의 1도선의 점의 수는?
  - ① 10점 이하로 한다.
  - ② 30점 이하로 한다.
  - ③ 40점 이하로 한다.
  - ④ 60점 이하로 한다.
- 측량결과 시오삼각형이 생긴때에는 내접원의 지름이 몇 mm 이하일 때 그 중심점을 점의 위치로 하는가?
  - ① 5
  - ② 3
  - ③ 2
  - ④ 1

- 지적도근측량을 다각망도선법으로 시행할 때 기지점의 최소한 수량은?
  - ① 2점
  - ② 3점
  - ③ 4점
  - ④ 6점
- 두 점간의 실거리 300m를 도상 6mm로 표시한 도면의 축척은?
  - ① 1/20,000
  - ② 1/25,000
  - ③ 1/50,000
  - ④ 1/100,000
- 극좌표의 계산에서 A점의 좌표가 (100,100), B점의 좌표가 (90,105)일 때 AB의 방위각은?
  - ①  $26^{\circ} 33' 54''$
  - ②  $63^{\circ} 26' 06''$
  - ③  $153^{\circ} 26' 06''$
  - ④  $206^{\circ} 33' 54''$
- 축척 1/600지역에서 어느 지적도근점의 종선좌표가  $X=453405.88m$ 일 때 이 점이 위치하는 지적도 도곽선의 종선 수치로 옳게 짝지어진 것은?
  - ① 453600m - 453400m
  - ② 453550m - 453350m
  - ③ 453500m - 453300m
  - ④ 453450m - 453250m
- 축척 1/6,000 임야도 시행지역의 임야를 인접농촌지역 지적도로 등록전환할 때 적합한 지적도의 축척은?
  - ① 1/500
  - ② 1/600
  - ③ 1/1,200
  - ④ 1/2,400
- 지적도근측량시 방위각법에 의할 때 1등 도선의 방위각 폐색오차의 한계는? (단, n은 폐색변을 포함한 변수임)
  - ①  $\pm \sqrt{n}$  분 이내
  - ②  $\pm 1.5\sqrt{n}$  분 이내
  - ③  $\pm 2\sqrt{n}$  분 이내
  - ④  $\pm 3\sqrt{n}$  분 이내
- 필지별 면적결정에 대한 설명으로 옳은 것은?
  - ① 면적단위는 척관법으로 한다.
  - ② 1필지의 면적이 1제곱미터 미만인 경우 버린다.
  - ③ 경계점좌표등록부시행 지역은 1제곱미터까지 계산한다.
  - ④ 축척 1/600 지역에서는 0.1제곱미터까지 등록한다.
- 도면상에 경계를 제도할 경우 적당하지 않은 것은?
  - ① 경계는 폭 0.2mm로 제도한다.
  - ② 필지가 도곽에 걸쳐 있는 경우 다른 도면에 경계를 제도할 수 있다.
  - ③ 경계점좌표등록부시행지의 도면에 등록하는 경계점간의 거리는 검은색 아라비아 숫자로 표기한다.
  - ④ 지적측량기준점이 매설된 토지의 분할시 여백에 확대 제도가 가능하다.
- 7.5mm 늘어난 30m의 테이프를 사용하여 420m를 측정하였다면 실제거리는?
  - ① 419.895m
  - ② 420.105m
  - ③ 418.850m
  - ④ 421.050m
- 전자면적측정기로 면적을 측정할 때의 기준으로 틀린것은?
  - ① 측정면적은  $0.1m^2$  단위로 결정
  - ② 도상에서 2회 측정
  - ③ 측정면적은  $0.001m^2$  단위까지 계산

1 교차허용면적  $A=0.026^2M\sqrt{F}$

2과목 : 응용측량

21. 수준측량에서 기계고를 산출하는 공식으로 옳은 것은?(단, IH=기계고, GH=지반고, BS=후시, FS=전시)

- ①  $IH = GH - FS$       ②  $IH = GH + BS$
- ③  $IH = GH - BS$       ④  $IH = GH + FS$

22. 사진의 중심점으로 렌즈의 중심에서 화면에 내린 수선의 위치를 무엇이라고 하는가?

- ① 연직점                      ② 주점
- ③ 등각점                      ④ 기준점

23. 항공사진촬영에서 중중복도는 최소 몇 % 이상으로 해야 하는가?

- ① 5%                          ② 20%
- ③ 50%                        ④ 80%

24. 위성측량에서 GPS시스템에서 사용하고 있는 측지기준계로 맞는 것은?

- ① WGS 72                    ② WGS 84
- ③ Bessel 1841              ④ Hayford 1924

25. 다음 그림에서 안부(鞍部)를 나타내는 것 중 옳은 것은?

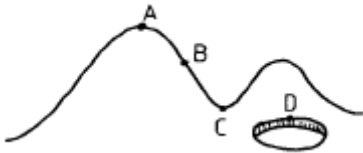

- ① A점                          ② B점
- ③ C점                          ④ D점

26. A점과 B점 2개의 지적도근점에서 AB 두점간의 종선차가 +300m이고 횡선차 -500m이었다면 A점에서 B점 방향으로 측정한 방위각은?

- ①  $30^\circ 57' 50''$               ②  $59^\circ 02' 10''$
- ③  $300^\circ 57' 50''$             ④  $329^\circ 02' 10''$

27. 원격탐측의 특징에 대한 설명으로 가장 거리가 먼 것은?

- ① 회전주기의 조정이 가능하므로 원하는 지점 및 시기에 관측하기가 쉽다.
- ② 관측이 좁은 시야각으로 얻어진 영상은 정사투영에 가깝다.
- ③ 탐사된 자료가 즉시 이용가능하며 재해, 환경문제 해결에 편리하게 이용된다.
- ④ 짧은 시간에 넓은 지역을 동시에 측정할 수 있으며 반복 측정이 가능하다.

28. 그림에서와 같이 트랜시에 의한 간접수준측량 방법으로 다음과 같은 관측값을 얻었다. B점의 표고  $H_B$ 는?

- ①  $H_A = 176.78m$
- ②  $l = 1.42m$
- ③  $S = 17.33m$
- ④  $f = 4.75m$
- ⑤  $\theta = 12^\circ 15'$

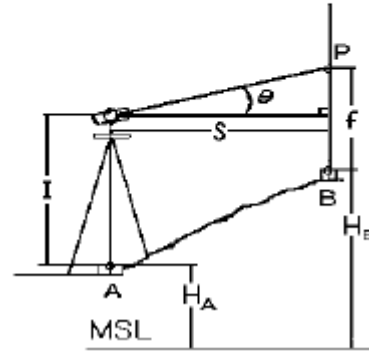

- ① 177.21m                      ② 178.13m
- ③ 179.19m                      ④ 180.87m

29. 축척 1/25,000 지형도상의 어느 산정에서 산밑까지 거리를 측정하여 4cm를 구했다. 이 산정의 표고가 750m, 산밑의 표고는 500m라면 산밑에서 산정까지의 사면거리는?

- ① 1030.78m                    ② 1125.46m
- ③ 1236.87m                    ④ 1363.78m

30. 강내의 수준측량에서 표고  $H_A$  인 바닥의 점 A를 후시하고 천정의 점 B를 전시한 경우 B점의 표고  $H_B$  는?

- ①  $H_B = H_A + \text{후시} + \text{전시}$
- ②  $H_B = H_A + \text{후시} - \text{전시}$
- ③  $H_B = H_A - \text{후시} + \text{전시}$
- ④  $H_B = H_A - \text{후시} - \text{전시}$

31. 종단곡선 설치에 주로 사용하는 곡선의 형태는?

- ① 3차 포물선                      ② 2차 포물선
- ③ 쌍곡선                          ④ 램니스케이트

32. 3점법으로 평균유속을 측정할 때 요구되는 유속측정 지점은? (단, h는 수심임)

- ① 수면에서 0.2h, 0.4h, 0.6h 지점의 유속
- ② 수면에서 0.2h, 0.6h, 0.8h 지점의 유속
- ③ 수면에서 0.2h, 0.8h, 1.0h 지점의 유속
- ④ 수면에서 0.3h, 0.8h, 0.9h 지점의 유속

33. 등고선의 간접 측정방법이 아닌 것은?

- ① 사각형 분할법(좌표점법)      ② 기준점법(종단점법)
- ③ 종곡선법                          ④ 횡단점법

34. 지표의 기록에 대해 입체감을 주는 효과로서 관광도 제작에 적당한 지형도 표시 방법은?

- ① 음영법                          ② 단채법
- ③ 점고법                          ④ 등고선법

35. 구배가 20%인 도로의 사거리가 25m일 때 수평거리는 얼마인가?

- ① 23.0m                          ② 23.5m

- ③ 24.0m                      ① 24.5m

36. 토지에서 비고가 있을 때 촬영고도가 5,000m, 비고 120m, 사진연직점에서 투영점까지의 사진상 거리가 15cm인 지점에서 사진상의 기복변위는?

- ① 400cm                      ② 0.4cm
- ③ 4cm                         ④ 40cm

37. C-계수가 1600인 도화기로 축척 1/5000의 항공사진을 도화할 때 신뢰할 수 있는 최소등고선 간격은? (단, 초점거리는 153mm이다.)

- ① 0.5m                        ② 10m
- ③ 2.5m                        ④ 20m

38. 수준 측량에서 이기점을 바르게 설명 한 것은?

- ① 표척을 세워서 전시만 읽는 점
- ② 표척을 세워서 후시와 전시를 동시에 읽는 점
- ③ 표고를 알고 있는 점에 표척을 세워 눈금을 읽는 점
- ④ 시통이 어려워 기계를 옮기는 점

39. 중앙중거법에 의한 그림에서 M은 M'의 몇 배인가?

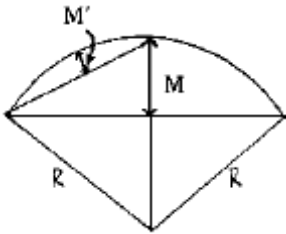

- ① 1 배                         ② 2 배
- ③ 3 배                         ④ 4 배

40. 다음중 완화곡선의 성질 중 옳지 않은 것은?

- ① 완화곡선의 반지름은 시점에서 무한대이다.
- ② 완화곡선의 반지름은 종점에서 원곡선의 반지름과 같다.
- ③ 완화곡선의 접선은 시점과 종점에서 직선에 접한다.
- ④ 곡선반경의 감소율은 캔트의 증가율과 같다.

**3과목 : 토지정보체계론**

41. 다음은 재개발의 종류를 나열한 것이다. 분류방법이 다른 하나는?

- ① 수복재개발                ② 전면재개발
- ③ 도심재개발                ④ 보전재개발

42. 토지이용계획의 기본목표가 아닌 것은?

- ① 안전성 및 건전성
- ② 경제성 및 편리성
- ③ 토지공간 수요의 합리적 배정
- ④ 영속성 및 수익성

43. 도시계획의 가장 기본적 지표가 되는 인구를 추정하기 위한 방법 중 도시인구를 시간의 변수로 나타내고 과거의 인구 추이분석을 통해 장래인구를 추정하는 과거 추세 연장법에 해당하지 않는 것은?

- ① 등차급수                    ② 등비급수

- ③ 비교유추방식              ④ 최소자승법

44. 가구(街區)를 분할하여 택지 단위로 만든 건축 부지는?

- ① 획지(Lot)                    ② 구획(區劃)
- ③ 가각(街角)                ④ 대로(垞路)

45. 다음 중 도시계획 자료조사를 위한 현장 실태조사 방법과 가장 거리가 먼 것은?

- ① 면접조사                    ② 측정조사
- ③ 현지답사                    ④ 문헌조사

46. 토지의 합리적 이용증진과 지역 환경의 향상을 도모하기 위하여 사업시행 전에 존재하던 권리관계에 변동을 가하지 아니하고 도시를 개발하는 사업은?

- ① 정비사업
- ② 공영개발사업
- ③ 환지방식에 의한 도시개발사업
- ④ 일단의주택지조성사업

47. 도시 재개발 사업의 효과로 볼 수 없는 것은?

- ① 공공시설의 정비
- ② 도심지역의 새로운 기능 부여
- ③ 인구 분산 및 공지 확보
- ④ 주거환경의 개선

48. 다음중 도시교통의 특색이 아닌 것은?

- ① 아침, 저녁으로 교통량이 집중한다.
- ② 도심을 중심으로 하는 원거리 교통이다.
- ③ 정기적으로 이용하는 여객이 많다.
- ④ 시내 교차점 교통량은 오전 11-12시, 오후 2-4시 사이가 가장 많다.

49. 도시계획에 있어서 주민 참여의 역할이 아닌 것은?

- ① 효과성                      ② 민주성
- ③ 자원배분의 형평성        ④ 자원배분의 경제성

50. 유럽의 중세도시 특징과 거리가 먼 것은?

- ① 성곽도시의 형성            ② 정기시장의 도시
- ③ 상업도시의 발달            ④ 전원중심의 도시

51. 500m<sup>2</sup>의 대지위에 건축면적을 200m<sup>2</sup>으로하여 지상 2층, 지하 1층 건물을 신축하였다. 이 건물의 건폐율은?

- ① 40%                         ② 80%
- ③ 120%                        ④ 140%

52. 다음중 후진국형 도시화유형으로서 도시기반시설이 미비한 상황속에서 도시화가 급속히 진전됨에 따라 도시빈민 지역 등의 확대가 나타나는 도시화는?

- ① 역도시화                    ② 가도시화
- ③ 교외화                      ④ 탈도시화

53. 도시의 구성요소가 아닌 것은?

- ① 시민과 그 활동              ② 토지와 건물
- ③ 도로교통시설 및 공원        ④ 기후

54. 국토의계획및이용에관한법률상 주거지역의 토지이용 용도

구분이 아닌 것은?

- ① 제1종전용주거지역    ② 제3종주거전용지역
- ③ 제2종일반주거지역    ④ 제3종일반주거지역

55. 도시계획에서 가장 중요한 요소로서 장래 도시의 성격과 규모 및 물리적 환경의 전반적인 규모를 결정하는 기본적인 지표는?

- ① 인구지표                      ② 경제지표
- ③ 생활환경지표                ④ 교통지표

56. 두개 이상의 도시가 서로 연결되어 하나의 도시권을 형성하는 것을 도시연담화 현상이라고 하는데 이 도시연담화 현상을 나타내는 용어는?

- ① 코너베이션(conurbation)
- ② 메트로폴리스(metropolis)
- ③ 에큐메노폴리스(ecumenopolis)
- ④ 스펠오버(spill over)

57. 국토의계획및이용에관한법률상 녹지공간의 보전을 해하지 아니하는 범위 안에서 불가피한 경우 제한적인 개발이 가능한 지역은?

- ① 생산녹지지역                ② 자연녹지지역
- ③ 보전녹지지역                ④ 근린상업지역

58. 위성도시의 목적에 맞는 것은?

- ① 대도시의 개조계획    ② 거점 도시개발
- ③ 대도시의 인구분산    ④ 재개발 계획

59. 도시관리계획의 주요 결정 사항이 아닌 것은?

- ① 산업구조 및 산업인구계획
- ② 도시개발사업 또는 정비사업
- ③ 용도지역, 용도지구의 변경
- ④ 기반시설의 설치

60. 고밀도 주거지역의 특성이 아닌 것은?

- ① 건물이 대개 고층화한다.
- ② 아파트 형식의 주거이다.
- ③ 단독주택으로 형성된다.
- ④ 주택지원 시설이 잘 되어야 한다.

4과목 : 지적학

61. 제 4과목: 지적학 다음 중 지목설정시 기본원칙이 되는 것은?

- ① 토지의 모양                ② 토지의 주된 사용목적
- ③ 토지의 위치                ④ 토지의 크기

62. 지적측량인 경계복원측량이 갖고 있지 않은 행정처분 효력은?

- ① 구속력(拘束力)            ② 확정력(確定力)
- ③ 임의력(任意力)            ④ 공정력(公道力)

63. 균형있는 촌락의 설치와 토지 분급 및 수확량의 파악을 위해 실시한 고대 한조선시대의 지적제도로 옳은 것은?

- ① 정전제(井田制)            ② 경우법(頃畝法)

- ③ 결부제(結負制)            ④ 과전법(科田法)

64. 토지표시사항의 결정에 있어서 원칙적으로 직권주의를 채택하는 직접적인 이유는?

- ① 거래의 국가적 책임
- ② 소유권의 배타성 유지
- ③ 법 규정 적용의 일률성 확보
- ④ 등기 비행 예방

65. 토지의 등록 공시 단위 구분으로서 가장 중요한 역할을 하는 토지 표시 사항은?

- ① 토지소재                      ② 지번
- ③ 지목                            ④ 경계 또는 좌표

66. 물권 객체로서의 토지 내용을 외부에서 인식할 수 있도록 하는 물권법상의 일반 원칙은?

- ① 공신의 원칙                ② 공시의 원칙
- ③ 통지의 원칙                ④ 증명의 원칙

67. 지적도 또는 임야도에서 도곽선(圖郭線)의 역할로서 옳지 않은 것은?

- ① 필지의 관계 위치 확보
- ② 큰 필지의 분할 기준
- ③ 도면 신축보정 기준
- ④ 다른 도면과의 접합기준

68. 지번, 지목, 경계 및 면적은 국가가 비치하는 지적공부에 등록해야만 공식적 효력이 있다함은 무엇을 뜻하는가?

- ① 지적 국정주의              ② 지적 형식주의
- ③ 지적 공개주의              ④ 지적 비밀주의

69. 우리 나라의 토지등록부 편성방법은?

- ① 연대적편성주의            ② 물적편성주의
- ③ 인적편성주의              ④ 물적·인적편성주의

70. 묘지의 관리를 위한 영구적 건축물 부지의 지목은?

- ① 분묘지(墳墓地)            ② 묘지(墓地)
- ③ 대(垜)                        ④ 잡종지(雜種地)

71. 근대적 물권 공시제도와 함께 근대적 지적제도가 발달하게 된 사회적, 경제적 배경이라 할 수 있는 것은?

- ① 통제경제 확립              ② 자유경제 퇴색
- ③ 시장경제 발달              ④ 식민경제 발전

72. 다음 중 조선시대의 양안의 명칭이 아닌 것은?

- ① 도적(圖籍)
- ② 성책(成冊)
- ③ 전답타량안(田畵打量案)
- ④ 양전도행장(量田導行帳)

73. 토지조사사업시 사정한 소유자에 불복하여 사정내용과 다르게 고등토지조사위원회의 재결을 받은 경우 그 소유자의 효력 발생시기는?

- ① 사정일에 소급              ② 재결일
- ③ 재결서 접수일              ④ 재결 확정일

74. 현행 지적법상 지목의 분류에 해당하지 않는 것은?

- ① 체육용지                      ② 과수원
- ③ 목장용지                      ④ 운동장

75. 경계의 특성을 기술한 것으로 옳지 않은 것은?

- ① 필지 사이의 경계는 1개가 존재한다.
- ② 경계는 크기가 없는 기하학적인 의미이다.
- ③ 경계는 위치만 있으므로 분할이 가능하다.
- ④ 경계는 경계점 사이의 최단거리 연결이다.

76. 지적에서 지번의 설정은 지번부여지역 단위로 설정하고 있다. 현행 지번설정 규정에서 지번기번법으로 가장 옳은 방법은?

- ① 북동기번법(北東起番法)
- ② 북서기번법(北西起番法)
- ③ 남동기번법(南東起番法)
- ④ 남서기번법(南西起番法)

77. 도로를 중심으로 양쪽으로 택지를 조성한 경우 지번 설정방법으로 가장 이상적인 것은?

- ① 기우식                      ② 사행식
- ③ 단지식                      ④ 혼합식

78. 토지의 사정이 해당되는 것은?

- ① 사법처분                      ② 행정처분
- ③ 재결                      ④ 법원판결

79. 토지 이동에 대한 사항이 아닌 것은?

- ① 지번이 달라진 것              ② 토지 소유자가 달라진 것
- ③ 좌표가 달라진 것              ④ 경계변동이 있는 것

80. 우리 나라와 같이 일정한 규정에 의하여 토지의 일정한 사항을 지적공부에 등록함으로써 권리 및 공시의 효력을 인정하는 지적제도의 유형은?

- ① 적극적 지적                      ② 소극적 지적
- ③ 상대적 지적                      ④ 이원적 지적

5과목 : 지적관계

81. 중앙지적위원회의 심의·의결사항이 아닌 것은?

- ① 지적측량의 적부심사의 재심사
- ② 지적기술자의 양성방안
- ③ 축척변경시의 청산금 산출에 관한 사항
- ④ 지적측량기술의 연구·개발

82. 축척변경 승인 신청시 첨부할 서류가 아닌 것은?

- ① 축척변경을 하여야 하는 사유
- ② 지번별 조서
- ③ 토지의 등기부등본
- ④ 시행지역의 지적도사본

83. 다음 중 국토의계획및이용에관한법률의 목적에 해당되지 아니하는 것은?

- ① 공공복리의 증진

② 토지의 과대소유금지

③ 국민의 삶의 질을 향상

④ 국토의 이용·개발 및 보전을 위한 계획의 수립 및 집행 등에 관하여 필요한 사항을 정함

84. 소유권의 등기명의인이 1월이내에 등기를 신청하여야 할 사항중 틀린 것은?

- ① 토지의 분합                      ② 면적의 증감
- ③ 주소의 변경                      ④ 지목의 변경

85. 토지이동에 따른 지적공부 정리 방법으로 가장 타당한 것은?

- ① 토지소유자의 신청에 의해서만 할 수 있다.
- ② 토지 소유자의 신청이나 소관청의 직권으로 정리한다.
- ③ 토지 소유자와 소관청간의 협의하여 결정한다.
- ④ 소관청이 토지소유자의 신청에도 불구하고 직권정리 한다.

86. 다음 중 지적측량업자의 결격사유에 해당되지 않는 자는?

- ① 금치산자
- ② 한정치산자
- ③ 파산자로서 복권된 자
- ④ 지적측량업의 등록이 취소된 후 2년이 경과되지 아니한 자

87. 다음 중 합유에 관한 설명으로 옳지 않은 것은?

- ① 합유자의 권리는 합유물 전부에 미친다.
- ② 합유물의 보존행위는 각자가 할 수 있다.
- ③ 합유지분은 합유자 과반수의 합의로 처분할 수 있다.
- ④ 합유로 물건을 소유한 자는 합유물의 분할을 청구할 수 없다.

88. 지번부여지역에 대한 설명으로 가장 타당한 것은?

- ① 동·리 지역으로 지번을 부여하는 단위지역
- ② 읍·면 지역으로 지번을 부여하는 단위지역
- ③ 시·군 지역으로 지번을 부여하는 단위지역
- ④ 시·도 지역으로 지번을 부여하는 단위지역

89. 다음 중 지적공부의 복구자료가 될 수 없는 것은?

- ① 지적도부분                      ② 측량결과도
- ③ 토지이동정리결의서              ④ 복제된 지적공부

90. 민법상 건물을 축조시 특별한 관습이 없으면 경계로부터 몇 미터이상의 거리를 두어야 하는가?

- ① 0.5m                      ② 1.0m
- ③ 1.5m                      ④ 2.0m

91. 토지이동에 따른 지적정리시기에 관한 설명 중 옳지 않은 것은?

- ① 형질변경을 수반하는 경우에는 원인이 되는 공사준공시
- ② 토지이동 사유 완료시
- ③ 임야를 농경지로 개간을 착수한 직후
- ④ 공유수면매립의 준공인가시

92. 등기부의 을(乙)구 사항란에 등기할 권리가 아닌 것은?

- ① 저당권 또는 권리질권                      ② 전세권 또는 임차권
- ③ 지상권    ④ **1** 소유권

93. 시가화조정구역 안에서 특별시장, 광역시장, 시장 또는 군수의 허가를 받아 할수 있는 행위가 아닌 것은?

- ① **1** 공장의 신축
- ② 입목의 벌채
- ③ 주택의 증축(기존면적을 포함하여 100m2이내)
- ④ 공공도서관의 설치

94. 토지 거래계약 허가에 대한 이의가 있는자는 어디에 이의를 제기 할 수 있는가?

- ① **1** 시장·군수 또는 구청장                      ② 국토이용 계획심의회
- ③ 중앙토지 수용위원회                      ④ 건설교통부장관

95. 지적법의 제정 목적을 올바르게 나타낸 것은?

- ① **1** 효율적인 토지관리와 소유권의 보호
- ② 효율적인 국토계획
- ③ 합리적인 토지이용
- ④ 실질적인 소유권조사

96. 지적전산자료의 활용에 관한 승인권 중 시·군·구단위의 지적전산자료에 대한 승인권을 가진자는?

- ① 행정자치부장관                      ② 도지사
- ③ 건설교통부장관                      ④ **1** 소관청

97. 아래에서 설명한 토지의 지목은?

뺏 물이 고이거나 상시적으로 물을 저장하고 있는 댐·저수지·소류지·호수·연못 등의 토지와 연·왕골 등이 자생하는 배수가 잘 되지 아니하는 토지

- ① **1** 유지    ② 하천
- ③ 구거    ④ 제방

98. 환지방식에 의한 도시개발사업의 비용을 충당하기 위하여 남겨둔 토지는?

- ① 보상지    ② **2** 체비지
- ③ 획지    ④ 건부지

99. 건축법상 건축물의 대지는 최소 몇 미터 이상을 도로에 접하여야 하는가?

- ① 5미터    ② 4미터
- ③ 3미터    ④ **1** 2미터

100. 경계점좌표등록부의 등록사항이 아닌 것은?

- ① 토지의 소재                                      ② 지번
- ③ **1** 지목    ④ 부호 및 부호도

1	2	3	4	5	6	7	8	9	10
②	④	④	④	④	②	③	④	③	④
11	12	13	14	15	16	17	18	19	20
②	③	③	①	③	①	④	①	②	④
21	22	23	24	25	26	27	28	29	30
②	②	③	②	③	③	①	①	①	①
31	32	33	34	35	36	37	38	39	40
②	②	③	①	④	②	①	②	④	③
41	42	43	44	45	46	47	48	49	50
③	④	③	①	④	③	③	②	④	④
51	52	53	54	55	56	57	58	59	60
①	②	④	②	①	①	②	③	①	③
61	62	63	64	65	66	67	68	69	70
②	③	①	③	②	②	②	②	②	③
71	72	73	74	75	76	77	78	79	80
③	①	①	④	③	②	①	②	②	①
81	82	83	84	85	86	87	88	89	90
③	③	②	③	②	③	③	①	①	①
91	92	93	94	95	96	97	98	99	100
③	④	①	①	①	④	①	②	④	③