







1과목 : 기계재료 및 요소

- 백주철을 고온으로 장시간 풀림해서 시멘타이트를 분해 또는 감소시키고 인성이나 연성을 증가시킨 주철로, 대량 생산품에 사용되는 흑심, 백심, 펄라이트계로 구분되는 것은?
 ① 철드 주철 ② 회주철
 ③ 가단주철 ④ 구상흑연주철
- 강의 담금질 조직에 따라 분류한 것 중 틀린 것은?
 ① 시멘타이트 ② 오스테나이트
 ③ 마텐자이트 ④ 트루스타이트
- 구리에 대한 설명중 옳지 않은 것은?
 ① 전연성이 좋아 가공이 쉽다.
 ② 화학적 저항력이 작아 부식이 잘 된다.
 ③ 전기 및 열의 전도성이 우수하다.
 ④ 광택이 아름답고 귀금속적 성질이 우수하다.
- 철강의 5대 원소에 포함되지 않는 것은?
 ① 탄소 ② 규소
 ③ 아연 ④ 망간
- 열경화성 수지에 해당되지 않는 것은?
 ① 페놀 수지 ② 요소 수지
 ③ 멜라민 수지 ④ 아크릴 수지
- 순철에 대한 설명으로 옳은 것은?
 ① 각 변태점에서 연속적으로 변화한다.
 ② 저온에서 산화작용이 심하다.
 ③ 온도에 따라 자성의 세기가 변화한다.
 ④ 알칼리에는 부식성이 크나 강산에는 부식성이 작다.
- 금속 중 Cu-Sn 합금으로 부식에 강한 밸브, 동상 베어링 합금등에 널리 쓰이는 재료는?
 ① 황동 ② 청동
 ③ 합금강 ④ 세라믹
- 진동이나 충격으로 일어나는 나사의 풀림 현상을 방지하기 위하여 사용하는 기계요소가 아닌 것은?
 ① 태핑 나사 ② 로크 너트
 ③ 스프링 와셔 ④ 자동 잠 너트
- 소선의 지름 8 mm, 스프링의 지름 80 mm인 압축코일 스프링에서 하중이 200 N 작용하였을 때 처짐이 10 mm 가 되었다. 이 때 스프링 상수는 몇 N/mm 인가?
 ① 5 ② 10
 ③ 15 ④ 20
- 기준 랙 공구의 기준 피치선이 기어의 기준 피치원에 접하지 않는 기어는?
 ① 워 기어 ② 표준 기어
 ③ 전위 기어 ④ 베벨 기어
- 길이가 50 mm인 표준시험편으로 인장시험하여 늘어난 길이가 65 mm 이었다. 이 시험편의 연신율은?

- ① 20 % ② 25 %
 ③ 30 % ④ 35 %

- 피치가 2 mm인 2줄 나사를 180° 회전시키면 나사가 축 방향으로 움직인 거리는 몇 mm인가?
 ① 1 ② 2
 ③ 3 ④ 4
- 운동용 나사에 해당하는 것은?
 ① 미터 가는 나사 ② 유니파이 나사
 ③ 볼 나사 ④ 관용 나사
- 막대의 양끝에 나사를 깎은 머리 없는 볼트로서 한쪽 끝을 본체에 튼튼하게 박고, 다른 끝에는 너트를 끼워서 조일 수 있도록 한 볼트는?
 ① 관통 볼트 ② 탭 볼트
 ③ 스테드 볼트 ④ T 볼트
- 축이음을 차단시킬 수 있는 장치인 클러치의 종류가 아닌 것은?
 ① 맞물림 클러치 ② 마찰 클러치
 ③ 유체 클러치 ④ 유니버설 클러치

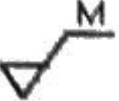
2과목 : 기계제도(절삭부분)

- 다음 기하공차의 종류 중 선의 윤곽도를 나타내는 기호는?
 ①  ② 
 ③  ④ 
- ø50H7/g6은 어떤 종류의 끼워 맞춤인가?
 ① 축 기준식 억지 끼워맞춤
 ② 구멍 기준식 중간 끼워맞춤
 ③ 축 기준식 헐거운 끼워맞춤
 ④ 구멍 기준식 헐거운 끼워맞춤
- 면의 지시기호에서 가공방법을 지시할 때의 기호로 맞는 것은?
 ①  ② 
 ③  ④ 
- 구름 베어링의 호칭 번호가 6405일 때, 베어링의 안지름은 몇 mm인가?
 ① 20 ② 25
 ③ 30 ④ 405
- 수나사의 축명을 도시하고자 할 때, 다음 중 가장 적합하게 나타낸 것은?

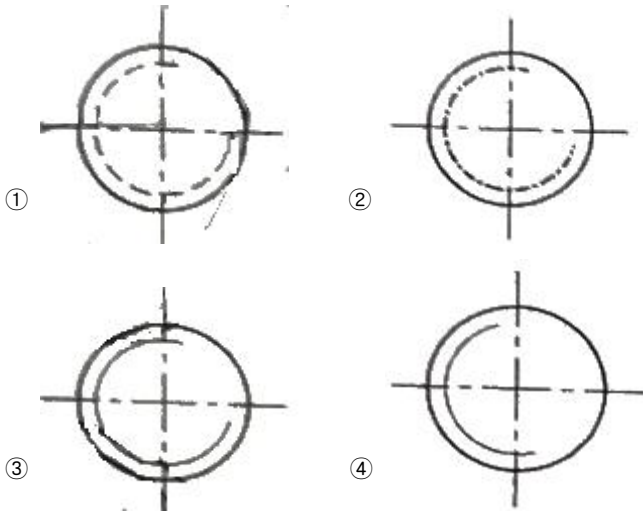

21. 도형의 중심을 표시하거나 중심이 이동한 중심케적을 표시하는데 쓰이는 선의 명칭은?

- ① 지시선 ② 기준선
- ③ 중심선 ④ 가상선

22. 투상도법에서 그림과 같이 경사진 부분의 실제 모양을 도시하기 위하여 사용하는 투상도의 명칭은?

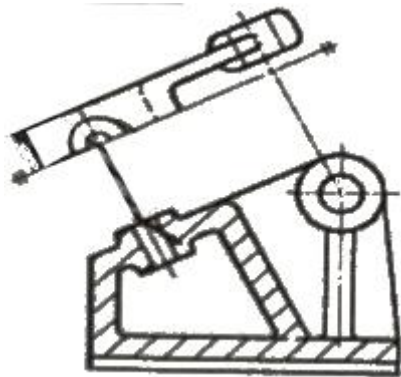

- ① 부분 투상도 ② 국부 투상도
- ③ 회전 투상도 ④ 보조 투상도

23. 그림과 같은 입체도에서 화살표 방향을 정면으로 할 경우 평면도로 옳은 것은?

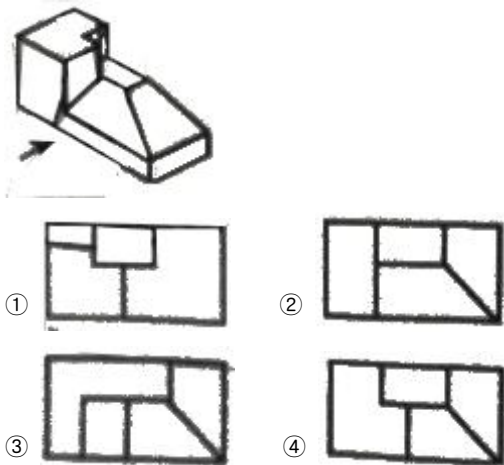

24. 그림과 같이 축의 치수가 주어졌을때 편심량 A는 얼마인가?

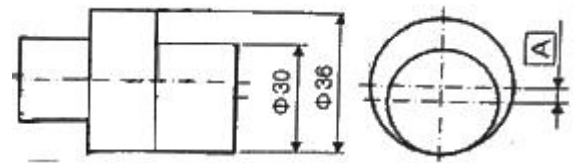

- ① 1 mm ② 3 mm
- ③ 6 mm ④ 9 mm

25. 길이 치수의 허용 한계를 지시한 것 중 잘못 나타낸 것은?

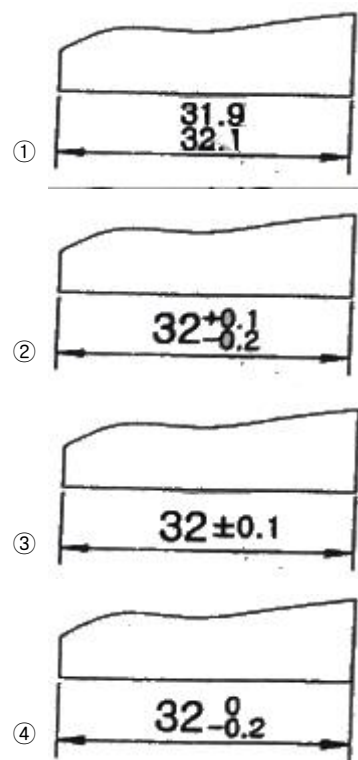

26. 수직 밀링머신의 장치 중 일반적인 운동 관계가 옳지 않은 것은?

- ① 테이블 - 수직 이동 ② 주축 스피들 - 회전
- ③ 니 - 상하 이동 ④ 새들 - 전후 이동

27. 수용성 절삭유에 대한 설명중 틀린 것은?

- ① 광물성유를 화학적으로 처리하여 원액과 물을 혼합하여 사용한다.
- ② 표면 활성제와 부식 방지제를 첨가하여 사용한다.
- ③ 점성이 낮고 비열이 커서 냉각효과가 작다.
- ④ 고속절삭 및 연삭 가공액으로 많이 사용한다.

28. 선반을 이용한 가공의 종류 중 거리가 먼 것은?

- ① 널링 가공 ② 원통 가공
- ③ 더브테일 가공 ④ 테이퍼 가공

29. 줄의 작업 방법이 아닌 것은?

- ① 직진법 ② 사진법
- ③ 후진법 ④ 병진법

30. 지름이 60 mm인 연삭숫돌이 원주속도 1200m/min ϕ 20 mm인 공작물을 연삭할 때 숫돌차의 회전수는 약 몇 rpm 인가?

- ① 16 ② 23
- ③ 6370 ④ 62800

3과목 : 기계공작법

31. 다음 중 왕복대를 이루고 있는 것은?
 ① 공구대와 심압대 ② 새들과 에이프런
 ③ 주축과 공구대 ④ 주축과 새들
32. 밀링 절삭 방법에 하향 절삭에 대한 설명이 아닌 것은?
 ① 백 래시를 제거해야 한다.
 ② 기계의 강성이 낮아도 무방하다.
 ③ 상향 절삭에 비하여 공구의 수명이 길다.
 ④ 상향 절삭에 비하여 가공면의 표면 거칠기가 좋다.
33. 단조나 주조품에 볼트 또는 너트를 체결할 때 접촉부가 밀착되게 하기 위하여 구멍 주위를 평탄하게 하는 가공 방법은?
 ① 스폿 페이스잉 ② 카운터 싱킹
 ③ 카운터 보링 ④ 보링
34. 주조할 때 뚫린 구멍이나 드릴로 뚫은 구멍을 깎아서 크게 하거나, 정밀도를 높게 하기위한 가공에 사용되는 공작기계는?
 ① 플레이너 ② 슬로터
 ③ 보링 머신 ④ 호빙 머신
35. 밀링 머신에서 이송의 단위는?
 ① F = mm/stroke ② F = rpm
 ③ F = mm/min ④ F = rpm · mm
36. 소성가공의 종류가 아닌 것은?
 ① 단조 ② 호빙
 ③ 압연 ④ 인발
37. 측정량이 증가 또는 감소하는 방향이 다름으로써 생기는 동일치수에 대한 지시량의 차를 무엇이라 하는가?
 ① 개인 오차 ② 우연 오차
 ③ 후퇴 오차 ④ 접촉 오차
38. 연성의 재료를 가공할 때 자주 발생되며, 연속되는 긴 칩으로 두께가 일정하고 가공표면이 양호하여 공구수명을 길게(연장)할 수 있는 것은?
 ① 유동형 칩 ② 전단형 칩
 ③ 열단형 칩 ④ 균열형 칩
39. 선반가공에서 바이트날 부분과 공작물의 가공면 사이에 마찰로 인한 열이 많이 발생되어 정밀가공에 어려움이 생긴다. 이 때 생기는 열을 측정하는 방법으로 거리가 먼 것은?
 ① 발생하는 칩의 색깔에 의한 측정 방법
 ② 칼로리미터에 의한 측정 방법
 ③ 열전대에 의한 측정 방법
 ④ 수은 온도계에 의한 측정 방법
40. 피니언 커터를 이용하여 상하 왕복운동과 회전운동을 하는 창성식 기어절삭을 할 수 있는 기계는?

- ① 마그 기어 세이퍼 ② 브로칭 기어 세이퍼
- ③ 펠로스 기어 세이퍼 ④ 호브 기어 세이퍼

4과목 : CNC공작법 및 안전관리

41. 선반에서 척에 고정할 수 없는 불규칙하거나 대형의 가공물 또는 복잡한 가공물을 고정할 때 사용하는 것은?
 ① 연동척 ② 콜릿척
 ③ 벨척 ④ 면판
42. 금속으로 만든 작은 덩어리를 공작물 표면에 고속으로 분사하여 피로 강도를 증가시키기 위한 냉간 가공법으로 반복하중을 받는스프링, 기어, 축 등에 사용하는 가공법은?
 ① 래핑 ② 호닝
 ③ 슛 피닝 ④ 슈퍼 피니싱
43. 다음과 같은 CNC 선반 프로그램에서 일감의 직경이 $\phi 34\text{mm}$ 일 때의 주축 회전수는 약 몇 rpm 인가?

```
G50 X__ Z__ s1800 t0100 ;
G95 S160 M03
```

 ① 160 ② 1000
 ③ 1500 ④ 1800
44. 다음 중 CNC 시스템의 제어방법이 아닌 것은?
 ① 위치결정 제어 ② 직선절삭 제어
 ③ 윤곽절삭 제어 ④ 복합절삭 제어
45. 다음 중 CNC 공작기계 좌표계의 이동위치를 지령하는 방식에 해당하지 않는 것은?
 ① 절대지령 방식 ② 증분지령 방식
 ③ 혼합지령 방식 ④ 잔여지령 방식
46. 다음 중 공작기계에서의 안전 및 유의사항으로 틀린 것은?
 ① 주축 회전 중에는 칩을 제거하지 않는다.
 ② 정면 밀링 커터 작업시 칩 커버를 설치한다.
 ③ 공작물 설치시는 반드시 주축을 정지시킨다.
 ④ 측정기와 공구는 기계 테이블 위에 놓고 작업한다.
47. 다음 CNC선반 프로그램에서 나사가공에 사용된 고정 사이클은?

```
G28 U0, W0, ;
G50 X150, Z150, T0700 ;
G97 S600 M03 ;
G00 X26, Z3, T0707 M08 ;
G92 X23.2 Z-20, F2, ;
X22.7 ;
```

 ① G28 ② G50
 ③ G92 ④ G97
48. 다음 중 CNC 선반에서 공구기능 "T0303"의 의미로 가장 올바른 것은?
 ① 3번 공구 선택
 ② 3번 공구의 공구보정 3번 선택

